



**Magíster En Educación  
Mención Currículum y  
Evaluación Basado En  
Competencias**

**Trabajo De Grado II**

**Elaboración De Instrumentos De Evaluación Diagnóstica,  
Para Medir Los Aprendizajes De Los (Las) Estudiantes De  
Cuarto Y Octavo Básico De Enseñanza Básica, En Las  
Asignaturas de Matemática Y Lenguaje Y Comunicación**

Profesor guía:  
**Paola Andrea Flores Ramos**

Alumno (s):  
**Ricardo Araya Henríquez**

**Santiago - Chile, marzo de 2013**

**INDICE**

INTRODUCCIÓN	2
METODOLOGÍA	4
OBJETIVOS	6
TIPOS DE INSTRUMENTOS CREADOS	7
MARCO TEÓRICO	8
MARCO CONTEXTUAL	17
DISEÑO Y APLICACIÓN DE INSTRUMENTOS	19
ANÁLISIS DE LOS RESULTADOS	21
RESULTADOS PRUEBAS DE DIAGNÓSTICO	24
PROPUESTAS REMEDIALES PARA LENGUAJE	29
RECOMENDACIONES PARA EL REFORZAMIENTO DE LENGUAJE	
BIBLIOGRAFÍA	34
ANEXOS	37

## INTRODUCCIÓN

La evaluación educativa escolar se ha concebido fundamentalmente para que los docentes centren sus esfuerzos en determinar los aprendizajes adquiridos por sus estudiantes de manera de poder orientar la enseñanza y el desarrollo de posteriores actividades educativas. Es así como este tema preocupa de sobremanera a todos pues no existe una real correlación entre lo que se enseña, lo que se evalúa y los resultados finales de estos procesos. Esto queda demostrado no solo en las evaluaciones y mediciones estandarizadas que se aplican en nuestro país (Simce y Psu), en la que se mide la calidad de la educación, sino también en evaluaciones internacionales en que se pretende medir y comparar cuánto saben y rinden los estudiantes en los distintos países del mundo y, con esto nuestra propia calidad educativa. Sin embargo, a pesar de la importancia de estos procesos, la evaluación sigue siendo el pariente pobre del proceso de enseñanza aprendizaje. Es la gran debilidad que manifiestan los docentes. Más que evaluar para aprender y comprender cómo y porqué aprenden lo que aprenden los alumnos(as) en su proceso educativo, la evaluación de los aprendizajes parece haberse conformado con medir cuanto rinden o logran los estudiantes.

## **METODOLOGÍA**

La investigación social y educativa enfrenta el desafío de ofrecer conocimiento que no es de sentido común con relación a partes o fragmentos de la realidad en la cual se interconectan variados fenómenos, que a su vez son posibles de observar desde muchas ideas teóricas diferentes. Tal como señala Max Weber, en la realidad todos los fenómenos son relevantes en sí mismos, justamente por ser parte de la realidad, unos pueden ser muy relevantes por ser reiterados en distintas situaciones, otros pueden ser muy relevantes por ser muy singulares.

Al iniciar esta investigación, nos parece necesario indagar acerca de las experiencias que han desarrollado los docentes del colegio María Elena respecto al tema de la relación que existe entre la enseñanza y la evaluación educativa y las competencias profesionales que poseen en este ámbito.

En efecto, esta revisión nos permitirá contar con algunos referentes para visualizar cuáles son las competencias que, en el contexto de investigación, podrían ser más pertinentes y necesarias.

Para desarrollar esta investigación se utilizará un enfoque metodológico mixto o integrado

que consistirá en aplicar un cuestionario a una muestra de docentes del colegio María Elena y luego entrevistar en profundidad a algunas seleccionadas a partir de ciertos criterios.

Para ello será necesario diseñar algún instrumento que nos permita recoger información sobre las percepciones de profesores de enseñanza básica, respecto de las competencias que actualmente se están requiriendo para el diseño y aplicación de un sistema de evaluación pertinente y coherente con ejercicio

profesional docente en los colegios de educación básica

La complementación es una estrategia que al ser incorporada en la investigación social, permite obtener dos imágenes diferentes de la realidad social objeto de estudio, una derivada de métodos de orientación cuantitativa y otra de métodos de orientación cualitativa. Por cuanto, cada uno de los métodos, por las características que los definen, brinda la posibilidad de lograr captar y revelar diferentes dimensiones y aspectos de los hechos investigados y con ello, complementar el conocimiento de estos. El caso básico de aplicación de la estrategia de complementación se produce cuando comparamos dos estudios, acerca de un mismo problema, abordados desde una perspectiva diferente, una proveniente de métodos cuantitativos y otra de métodos cualitativos.

En consecuencia, la aplicación de un método cuantitativo permite obtener un determinado tipo de datos, vinculado a captar estructuras estáticas de la realidad, mientras que a partir de la incorporación de un método cualitativo podemos analizar en profundidad los hechos en estudio e indagar en la estructura de relaciones que mantienen sus elementos.

## **OBJETIVOS**

### ***Objetivo General***

Determinar la coherencia existente entre el diseño curricular de las asignaturas impartidas en el colegio María Elena y la evaluación de los aprendizajes.

### ***Objetivos específicos***

1. Tipificar los errores de congruencia más frecuentes en la planificación y aplicación de técnicas evaluativas.
2. Identificar las fortalezas y debilidades que los profesores plantean acerca de sus propios procesos de enseñanza- aprendizaje, a partir de las evaluaciones diseñadas por ellos.
3. Desarrollar una propuesta de elaboración de instrumentos de evaluación diagnóstica que permita medir los aprendizajes de alumnos y alumnas de 4° y 8° básico en las asignaturas de Lenguaje y Matemática.
- 4.- Examinar el modo en que los profesores de enseñanza media organizan el proceso de enseñanza para favorecer el aprendizaje de los alumnos.

## TIPOS DE INSTRUMENTOS CREADOS

Para recoger la información necesaria se utilizarán técnicas de triangulación *de métodos y técnicas que* consiste en el uso de múltiples métodos o técnicas para estudiar un problema determinado, en este caso aplicar una encuesta de respuesta abierta para obtener un estudio panorámico y después utilizar la técnica de entrevista.

Los estudios de encuesta son un tipo de estudio descriptivo y, por lo tanto, su objetivo será el de ayudar a describir un fenómeno dado. Suelen ser, en muchas ocasiones, un primer contacto con la realidad que nos interesa conocer y de esto, posteriormente, se extrae un estudio en profundidad sobre el fenómeno educativo que se haya detectado por el estudio de encuesta. De modo que, los estudios de encuesta son propios de las primeras etapas del desarrollo de una investigación y con ellos recogemos datos que preparan el camino para nuevas investigaciones. Este tipo de investigación descriptiva es muy utilizada en el ámbito educativo quizá por su aparente facilidad en lo referente a su empleo. Dentro de la investigación por encuesta o estudios de encuesta se incluyen los estudios que emplean los cuestionarios y los que emplean las entrevistas como herramienta de recogida de datos. Son útiles para describir y predecir un fenómeno educativo y también son eficientes para obtener un primer contacto con la realidad a investigar o para estudios exploratorios.

## MARCO TEÓRICO

### ¿QUÉ ES EVALUAR ?

Evaluar es el proceso de identificar, obtener y proporcionar información válida y confiable acerca del valor o mérito de las metas, la planificación, la realización y el impacto de un objeto determinado, con el fin de servir de guía para tomar decisiones, solucionar problemas y promover la comprensión de los fenómenos implicados.

Es un proceso sistemático de recogida de datos, incorporado al sistema general de actuación educativa, que permite obtener información válida y fiable para formar juicios de valor acerca de una situación. Estos juicios, a su vez, se utilizan en la toma de decisiones que permita mejorar la actividad educativa valorada.

Algunos autores nos definen el término evaluación como: Yanina Lema (2000), psicóloga educacional : “La evaluación educativa es un proceso de obtención de información pertinente, válida y confiable sobre el valor cuantitativo y cualitativo de los procesos y resultados de la educación, para orientar la toma de decisiones y así mejorarla”.

Entendemos por evaluación de los aprendizajes el proceso de obtención de información relevante, válida y confiable sobre una muestra de procesos y resultados del aprendizaje de los alumnos, a partir del cual se emite un juicio de valor sobre su calidad (y cantidad) cuya finalidad principal es ayudar a mejorar los procesos de aprendizaje. Por eso consideramos que la enseñanza, la evaluación y el aprendizaje son tres procesos distintos pero íntimamente relacionados, en el que los dos primeros están orientados a potenciar el último.



## ¿Calificar o evaluar?

Calificar, no es lo mismo que evaluar. Cuando se habla de evaluación se entiende que es una tarea destinada a comprobar lo que 'sabe' el alumno a través de exámenes o pruebas, en los que se proponen preguntas o ejercicios y problemas; se decide si lo que sabe es 'suficiente' o aceptable, si se compara con ciertos patrones o niveles que designa el docente a partir de la programación, basándose en la tradición o apoyándose en pruebas de valoraciones externas.

En último término quien decide finalmente es el profesor cuáles son los niveles mínimos, medio o superior con los que clasificará a los alumnos. El propósito de la evaluación condiciona el proceso de evaluación y el proceso de enseñanza/aprendizaje, dado que no es lo mismo evaluar para clasificar o calificar que evaluar para determinar el tipo de ayuda que precisa el alumno.

Evaluar consiste en recoger información sobre el proceso de enseñanza/aprendizaje, analizarla y emitir un juicio, destinado a la toma de decisiones (Jorba y Sanmartí 1996). Dicho de otra forma, se trata de establecer un diagnóstico con la finalidad de tomar decisiones sobre la situación.

Se supone que la evaluación no influye en el comportamiento de los alumnos y profesores. En efecto, se piensa que lo ideal es adquirir datos acerca del estado cognitivo de los alumnos, de la manera más objetiva posible, sin que influya el proceso de evaluación, en el mejor de los casos para que sirva al alumno para constatar si ha tenido éxito o fracaso. Sin embargo, no es así, la evaluación influye tanto en el comportamiento de los alumnos como de los profesores.

En definitiva, si evaluar consiste sólo en calificar, el alumno persigue aprender a responder cuestiones análogas a las de las pruebas que proponemos, sin importarle si se trata de un aprendizaje de memoria o de un aprendizaje significativo.

Finalmente sobre este punto hemos de decir que mientras la calificación es un acto discontinuo y puntual que se produce después de un ciclo de aprendizaje, la evaluación es una valoración que debe realizarse antes del comienzo y a lo largo de todo el proceso de enseñanza/aprendizaje.

El alumno puede ser evaluado en determinadas etapas del curso, por lo tanto tiene la posibilidad de estar informado sobre su aprendizaje, es muy importante que se garantice el carácter integral de la evaluación, la vinculación real de lo cognitivo y lo afectivo, de lo instructivo y lo educativo. Las situaciones evaluativas que se planifiquen deben propiciar este vínculo. Por eso es muy útil que la situación evaluativa que se utilice se acerque lo más posible a la situación profesional real, donde se manifiesten las habilidades que el estudiante ha aprendido, tanto cognoscitivamente como educativamente. La evaluación práctica, en un ambiente real, como las formas de educación del trabajo, permiten evaluar más eficazmente el verdadero aprendizaje del alumno, su comportamiento profesional. En estos casos se debe evaluar integralmente lo práctico y lo teórico, en la práctica el alumno evidencia la conceptualización teórica que le sirve de fundamento para argumentar su conducta y así mismo, lo teórico es resultado también de la experiencia que el alumno obtiene en su práctica.

Es imprescindible que durante todas las evaluaciones se garantice el carácter participativo del proceso, facilitando la intervención del alumno y del grupo en general.

### ¿PARA QUE EVALUAR?

Es necesario que el profesor comprenda en primer lugar para qué debe evaluar a sus alumnos. Sainz, L.(2002) asume dos posiciones en este sentido:

1. "Evaluar para comprobar el aprendizaje logrado por el estudiante u otorgarle una nota por ello que será informado al alumno."

2. "Evaluar para educar al estudiante sobre su aprendizaje, retroalimentándolo sobre sus principales logros y dificultades cualitativamente para que el mismo pueda corregir, con su ayuda, su desempeño."

Sin dudas, la evaluación cumplirá su función educativa si el profesor asume la segunda posición según la cual lo más importante será que el alumno conozca su propio proceso de aprendizaje para superarlo. Es imprescindible que el profesor comprenda que lo más importante en este tipo de evaluación es la emisión de juicios cualitativos que expliquen al alumno sus principales aciertos y errores respecto a los criterios establecidos. No se trata de emitir "notas", "números" que nada digan al alumno de su aprendizaje real. Se trata de *evaluar para enseñar y no de enseñar para evaluar*.

### ¿QUÉ Y CÓMO EVALUAR?

Podemos definirlo en dos puntos:

- El aprendizaje y la participación de los alumnos.
- El proceso formativo en su totalidad.

Se evalúa el nivel de aprendizaje alcanzado, los criterios para esa apreciación son los objetivos que se describen al principio del proceso educativo. Por eso se insiste tanto en la importancia de clarificar los objetivos generales y específicos de la materia enmarcados dentro del plan de estudios.

Para evaluar el aprendizaje de un alumno se diseñan una serie de actividades que el alumno deberá resolver. Estas serán evaluadas siguiendo unos criterios, aprendizaje / conocimientos, participación, interés, regularidad. El profesor deberá establecer el Objeto de evaluación respondiendo a la pregunta ¿Qué es lo más importante que debo evaluar del aprendizaje de mis estudiantes?.

¿Es suficiente saber enseñar para saber evaluar?

La mayoría de las veces se da por sentado que los docentes saben evaluar, que el simple hecho de trabajar como profesionales de la educación lleva consigo los conocimientos necesarios para saber evaluar apropiadamente al alumnado. Pero el problema no se reduce sólo a si los profesores tienen suficiente formación, medios o recursos sino a cuál es el grado de eficiencia con el que se están introduciendo las competencias en el aula. Existen una serie de competencias docentes específicas para evaluar al alumnado.

Lo que nos lleva a nuestra primera interrogante, ¿cuáles son las competencias técnico-profesionales que tiene que tener un docente para evaluar el aprendizaje? ¿Es posible enseñar y evaluar competencias si uno no ha recibido una formación específica para ello? ¿No es francamente optimista pensar que el profesorado vaya a ser capaz de realizar transformaciones tan significativas en sus prácticas pedagógicas sólo porque aparezcan en los Planes y Programas?

Algunos autores (Zabala y Arnau, 2007) han manifestado sus dudas sobre si los responsables políticos y técnicos del desarrollo de nuestro sistema educativo han tenido en cuenta las dificultades que los docentes podían encontrar para afrontar con decisión los desafíos que conlleva una educación basada en competencias. *Evaluar es mucho más que plantear una actividad para comprobar lo que los alumnos han aprendido.*

Un docente es *eficaz* si sus estudiantes han alcanzado los objetivos de aprendizaje previstos. Y consideramos que es *eficiente* si la evaluación se realizó con los medios y recursos mínimos imprescindibles.

La labor del docente incorpora obligatoriamente las tareas de evaluación. Pero evaluar es mucho más que plantear una actividad para comprobar lo que los alumnos han aprendido. Implica otras muchas acciones tanto en relación con los alumnos evaluados como en relación con otras instancias afectadas por la

evaluación.

El desarrollo de las competencias docente para evaluar el aprendizaje del alumnado debe tener un lugar central, específico, destacado en la formación integral del futuro docente.

Las competencias del docente para evaluar

¿Cuáles son las competencias específicas para evaluar que debería tener todo docente? En Monereo 2009 aparecen descritas lo que denomina las cinco grandes macrocompetencias que debería poseer todo profesor:

Ser capaz de delimitar el contexto de la evaluación

De seleccionar los métodos e instrumentos más adecuados

De regular el proceso en todo momento

De interpretar los resultados y evaluar la propia actuación

De comunicar apropiadamente esta información a las personas involucradas.

Evaluación y práctica

La reflexión sobre la práctica ha de ser un componente fundamental en la formación como una vía para identificar qué factores dificultan el aprendizaje y la participación de los docentes y cuáles son los cambios que hay que introducir para mejorar los procesos de aprendizaje. La evaluación nos aporta información muy valiosa para emitir juicios de valor acerca de la adecuación de los procesos de enseñanza y aprendizaje y para la toma de decisiones. Una buena evaluación nos proporciona información relevante para saber en qué situación estamos, por qué se ha llegado a ella y qué se puede hacer para optimizar los procesos de enseñanza y aprendizaje.

La evaluación en consecuencia es una parte esencial de cualquier experiencia de aprendizaje, ya sea para los adultos o para los niños, por este motivo la planificación de un curso, taller o actividad de formación, debe incorporar un plan

de evaluación con la participación del grupo. Esta evaluación ha de tener un doble objetivo:

- Identificar qué cambios se producen en los docentes como consecuencia de las acciones de formación, tanto en sus concepciones como en sus actitudes y prácticas.

Para valorar el impacto es muy importante evaluar en qué medida los docentes aplican en el aula aquello que han aprendido en las actividades de capacitación.

Coherencia entre las situaciones de evaluación y el proceso de enseñanza y aprendizaje.

Entre la enseñanza y la actividad evaluativa debe existir una profunda coherencia en función de promover aprendizajes significativos. Si el profesor ha insistido por diversos medios (organizando sus materiales de enseñanza, utilizando diferentes estrategias y procedimientos de instrucción, etcétera) en la promoción de esta clase de aprendizajes, para luego terminar evaluando la simple reproducción literal de los contenidos que se han de aprender, provocará tarde o temprano que el alumno adopte el aprendizaje memorístico de la información. Por el contrario, si el docente plantea a sus alumnos tareas, actividades e instrumentos de evaluación donde se demanden o impliquen las interpretaciones y significados construidos como producto de aprendizajes significativos, los alumnos tenderán a seguir aprendiendo en esta forma. Y si además a estas últimas experiencias se le añaden actividades didácticas del tipo que se desee, encaminadas a que los alumnos reconozcan y valoren la utilidad de "aprender comprendiendo", el resultado será mucho mejor.

Una práctica desafortunada, pero que se ha hecho una costumbre entre el profesorado de casi todos los niveles educativos, consiste en establecer una marcada distancia entre lo que se suele enseñar y lo que luego se evalúa. ( Coll y

Martín, 1993).

Si es de nuestro interés provocar que los alumnos generalicen o transfieran sus aprendizajes, debemos proceder en forma distinta, preocupándonos por este problema desde la situación de enseñanza.

Para ello deben plantearse, en el proceso de enseñanza, experiencias didácticas en las que se amplíen progresivamente los contextos de aplicación de los saberes aprendidos, de manera que los significados que se construyan adquieran una mayor riqueza semántica y no necesariamente se vinculen a uno solo de dichos contextos (Coll y Martín, 1993). Como señalan estos mismos autores, el significado más potente es aquel que se relaciona con una amplia gama de contextos posibles. Sólo procediendo de este modo en la enseñanza, podrán plantearse diversas situaciones en la evaluación para valorar la transcontextualización de los significados aprendidos. Las situaciones de evaluación que se planteen a los alumnos dependerán de la amplitud de los contextos usados en la enseñanza, proponiéndose en la evaluación ejercicios que tomen en cuenta hasta qué punto deseamos que los alumnos lleguen y qué es aquello que deseamos valorar de sus aprendizajes.

Anteriormente en la evaluación se definían los objetivos en términos que se podían medir y observar, la importancia radicaba en medir un conocimiento por medio de los resultados obtenidos. Aún en el sistema existen docentes que mantienen la evaluación como un proceso difícil de manejar y que sus exigencias son complicadas para el estudiante debido a que aumentan la dificultad de lo exigido o bien a que se modifican los modelos de corrección y evaluación.

La evaluación deber ser vista como un proceso, no como un suceso en el cual se deben buscar vivencias de aprendizaje y no sólo evidencias. Es así como toma forma el concepto de "Evaluación Auténtica" buscando tornarse en un proceso que en conjunto con los demás procedimientos instruccionales promueva el logro de aprendizajes significativos. En esta nueva concepción de evaluación es el escolar

quien debe asumir la responsabilidad de su propio aprendizaje, siendo el profesor sólo un mediador entre él y el conocimiento. Para hacer palpable esta diferencia entre ambos estilos de evaluación las contrastamos en el siguiente texto.



## MARCO CONTEXTUAL

El colegio María Elena está ubicado en Calle María Elena 1310, Población los Quillayes, Comuna de La Florida. Cuenta con una tasa de matrícula total actualmente de 940 estudiantes. La asistencia a clases no supera el 86%. Los resultados académicos alcanzan un puntaje promedio de 227 puntos en 4° básico. Debido al **retraso pedagógico y** problemas conductuales de algunos alumnos, es posible encontrar estudiantes de edad superior al promedio del curso y otros con problemáticas Psicosociales en todos los niveles. Actualmente existen seis talleres extraescolares financiados por ley SEP, entre los cuales están: Baile Entretenido, Ajedrez, Banda Musical entre otros. La asistencia es baja a estos talleres. También existen otros talleres asociados a la Jornada Escolar Completa (JEC) que están planificados como talleres, pero se realizan como una clase tradicional más. Entre estos están: manualidades, Periodismo, Geometría, etc.

La planta docente se distribuye en 33 de 40 profesores que son de aula, 7 son hombres y 26 son mujeres. De estos solo el 30% tiene capacitación en programas de prevención de las Redes Comunitarias.

Las mayoría de las metodologías de clases utilizadas en la escuela no son innovadoras, con propuestas poco dinámicas para flexibilizar los ritmos de aprendizajes necesarios. En la distribución del tiempo y espacios, se usa la clase expositiva y de trabajo individual, para mantener el control de la disciplina. Sin embargo se observa una disposición distinta de los estudiantes frente a actividades más lúdicas y motivadoras.

Dentro del currículum, la mayoría o totalidad de las horas de los docentes, son horas dedicadas a la realización de clases en el aula.

Los proyectos y programas, se descoordinan con facilidad, los equipos de trabajo, se forman ocasionalmente para analizar situaciones aisladas especialmente problemas de rendimiento y conductuales.

La asistencia a reuniones de apoderados en promedio es de 60%. En general existe bajo compromiso y apoyo desde la familia hacia las tareas y aprendizajes de sus hijos/as lo que se refleja en altos porcentajes de atrasos, inasistencias e irresponsabilidades en el quehacer escolar. En promedio el 80% de las familias de la población escolar esta inscrita en alguna Red de protección Social ya sea por índices de Vulnerabilidad o de pobreza, el índice de vulnerabilidad escolar (IVE) es de 76.98 % (**JUNAEB**). Cabe destacar que se observan muchos trastornos de Salud Mental en nuestros apoderados (depresión, intentos de suicidio, co-dependencia, poli consumos ( alcohol, marihuana, cocaína etc.) los que impactan directamente en sus hijos, al convertirse en un modelo a imitar.

## DISEÑO Y APLICACIÓN DE INSTRUMENTOS

### **Instrumentos aplicados a Docentes:**

**Cuestionario:** Para recabar información necesaria e importante para esta Investigación se diseñó un Cuestionario para ser aplicado en 10 docentes del Colegio María Elena, el que consta de dos partes:

La primera destinada a conocer al docente en aspectos tales como trayectoria, perfeccionamiento y asignaturas que imparte.

La segunda, una batería de 18 preguntas abiertas para recabar información acerca del tema a investigar.

**Entrevista:** Para profundizar algunos aspectos relevantes de esta investigación, presentes en la encuesta, se diseñó una entrevista semi – estructurada que se aplicó a 3 docentes del colegio María Elena, a quienes previamente se les aplicó el cuestionario antes mencionado. La selección de los docentes se basó en dos aspectos: los años de experiencia ( 1 año, 6 años y 28 años) y la asignatura que imparten ( lenguaje o matemática)

La aplicación del Cuestionario se realizó a los Docentes del Colegio María Elena entre el 03 y 05 de marzo del presente.

La entrevista a los docentes seleccionados se aplicó el 06 de marzo y se profundizaron las respuestas de las preguntas n° 14 a la 18

**Instrumentos aplicados a los Alumnos:**

Para la Medición de los Aprendizajes Claves en Lenguaje y Matemática en los niveles 4º y 8ª básico se diseñaron pruebas escritas para Diagnosticar el dominio de los Aprendizajes Claves en las asignaturas y niveles antes mencionados.

Estas pruebas fueron aplicadas a los alumnos de 4º y 8º los días 03 y 04 de marzo

## ANÁLISIS DE LOS RESULTADOS

### RESULTADOS ENCUESTA PROFESORES

**Edad:** Las edades de los docentes fluctúan entre los 23 y los 62 años

**Sexo:** De los docentes encuestados 6 son mujeres y 3 son hombre

**Título Profesional:** Profesores de Educación Básica

**Mención o Especialidad:** Solo 3 de ellos tienen mención o especialidad

**Cursos de perfeccionamiento que ha realizado en su área de especialidad:** Solo 3

**Años de servicio:** Entre 1 y 28 años

**Asignaturas que atiende este año:** Lenguaje o Matemática

#### Preguntas

**1. ¿Qué es evaluar para Ud.?**

Se repiten conceptos de medir, calificar, cuantificar, verificar lo que saben los alumnos

**2. ¿Qué tipo de evaluaciones utiliza mayoritariamente?**

Mayoritariamente responden que utiliza Diagnóstica y Sumativa

También se producen 4 casos de docentes que confunden tipos de evaluación con instrumentos de evaluación

**3. ¿Qué tipo de instrumentos de evaluación utiliza mayormente?**

Mayoritariamente responden que utilizan las pruebas escritas con respuestas cerradas y respuestas abiertas o de desarrollo

**4. ¿Cuáles son las razones que fundamentan su elección?**

Razones: Porque son fáciles de corregir, ahorrando un tiempo valioso, apoyan el proceso SIMCE, son más sencillas de construir, y existen muchos modelos en internet.

**5. En general, ¿con qué frecuencia evalúa a sus estudiantes?**

Entre 15 días y 1 mes

**6. ¿Es una frecuencia que considera adecuada?**

Mayoritariamente consideran que es lo adecuado para alcanzar a desarrollar correctamente un contenido y luego medirlo.

- 7. ¿Para qué le sirve a usted como profesor o profesora la evaluación?, o bien ¿para qué utiliza la evaluación?**  
Para tener una visión del curso, para saber cuánto han aprendido los alumnos, para verificar lo aprendido, para medir lo aprendido
- 8. ¿Cuál es la manera que utiliza para comunicar los resultados a sus alumnos?**  
Mayoritariamente responden que entregando la prueba a los alumnos, comentando grupalmente los resultados. Sólo dos docentes responden que lo hacen personalmente con cada alumno.
- 9. ¿Por qué ha elegido hacerlo de esta forma?**  
Mayoritariamente se responde que se hace de esa manera por el poco tiempo que se dispone para este proceso.
- 10. ¿Crees tú que los profesores y profesoras proveen a sus alumnos y alumnas una retroalimentación efectiva?**  
Las respuestas se diversifican entre: que se corrige grupalmente para mejorar los errores. Se da la opción que el alumno haga su propia corrección. Se retroalimenta con guías y cuestionarios.
- 11. En general, ¿qué espera que los estudiantes obtengan y aprendan de las evaluaciones?**  
Mayoritariamente se responde que lo que se enseña por parte del docente.
- 12. ¿Cree Ud. que los estudiantes están activamente involucrados en su propio aprendizaje?**  
Las respuestas que más se repiten son: no mucho, ocasionalmente por el medio en que viven, nada. No lo veo en mis clases.
- 13. ¿Existe la tendencia a dedicar más tiempo y atención en corregir trabajos y poner notas que en orientar a los alumnos y alumnas sobre cómo mejorar su desempeño?**  
Mayoritariamente se responde que si, por el escaso tiempo que dispone el docente
- 14. ¿Existe una coherencia entre las situaciones de Evaluación aplicadas por los docentes y el proceso de enseñanza aprendizaje en el aula?**  
Mayoritariamente cada docente responde que si pero se agregan que no saben si los demás lo hagan. También se responde que así debiera ser

**15. ¿Los profesores y profesoras ajustan las estrategias de enseñanza de acuerdo a los resultados de la Evaluación?**

Mayoritariamente se responde que si, que así debiera ser, que se cree que todos lo hacen.

**16. ¿Existen procedimientos claros emanados por la jefatura técnica del colegio con relación a la revisión de la coherencia entre la Planificación Curricular y los procedimientos evaluativos aplicados por los docentes del colegio?**

Mayoritariamente se responde que no, sólo dos docentes responden que si se hace.

**17. ¿Cree Ud. que existen acciones concretas por parte del Equipo Técnico Pedagógico de su escuela para mejorar los sistemas, instrumentos y procedimientos evaluativos existentes readecuándolos a los nuevos requerimientos de los planes de mejoramiento?**

Mayoritariamente se responde que en el papel se mencionan, pero que en la práctica del día a día cada uno hace las modificaciones de acuerdo a sus propios resultados.

**18. ¿Cree Ud. que falta capacitación para que los docentes mejoren sus competencias para evaluar a sus alumnos de mejor forma?**

Mayoritariamente se responde que si. Especialmente en Evaluación porque es donde se sienten más débiles.

Respecto a los resultados de la entrevista los tres docentes coinciden en la necesidad de perfeccionarse en Evaluación porque sientes que es su mayor debilidad y también la de todo el profesorado.

También se manifiesta una marcada necesidad de aunar criterios comunes acerca de los distintos procedimientos evaluativos que sean pertinentes, así también como una imperiosa necesidad de establecer un Plan de Mejoramiento, desde la Unidad Técnica para trabajar en conjunto mejorando los aprendizajes y la Evaluación de ellos.

Respecto a los resultados obtenidos en las pruebas de Diagnóstico plantean que no les parece extraño ya que son los mismos resultados que se han obtenido en otras mediciones, especialmente externas, y que son los mismos resultados que ,

año a año, se obtienen en el Simce, excepto en 2003, año en que se observó un repunte pero que no se ha mantenido.

Consultados respecto a la relación entre estos resultados y las prácticas pedagógicas que ocurren en las aulas de clases, responden que mayoritariamente en las clases se utilizan metodologías expositivas, con clases frontales y muy pocos recursos innovadores. Además los alumnos no poseen una buena base pedagógica lo que se traduce en un círculo vicioso ya que como los alumnos saben poco se enseña poco y al evaluar lo aprendido se observan estos resultados.

En cuanto a las políticas de la institución respecto a los procedimientos pedagógicos y a los evaluativos, plantean que el colegio tiene planes a este respecto pero que no se ponen en práctica como un equipo, sino que cada uno lo adecua a su forma de trabajo. No hay control ni tampoco supervisión por parte de la Jefatura Técnica ni menos del Director.

Agregan que han trabajado con varias Asesorías Técnico Pedagógicas (ATE) pero que no se ven resultados pues cada año se trabaja con una ATE distinta. Además la Jefatura Técnica no prepara ni entrega directrices respecto a como planificar, como realizar una buena entrega pedagógica y como construir un buen instrumento de evaluación.

Muchas veces se utilizan instrumentos de evaluación que miden solo conocimientos.

Finalmente los tres docentes se muestran abiertos al cambio y deseosos de recibir perfeccionamiento en evaluación, pues se reconocen débiles en esta área.



**RESULTADOS PRUEBAS DE DIAGNÓSTICO ALUMNOS****LENGUAJE 4° BÁSICO**

	CANTIDAD DE ALUMNOS EVALUADOS			19	
	<b>REPORTE GENERAL DE CONTENIDOS</b>				
	PROMEDIO DEL CURSO			<b>4,7</b>	
	PUNTAJE SIMULADO			<b>245</b>	
	NIVEL GENERAL			<b>INT</b>	
	% DE LOGRO DE LA EVALUACION			<b>67 %</b>	
<b>CURSO</b>	<b>SEGMENTACION</b>			<b>CANT</b>	<b>%</b>
	INICIAL			<b>4</b>	<b>21 %</b>
	INTERMEDIO			<b>14</b>	<b>74 %</b>
	AVANZADO			<b>1</b>	<b>5 %</b>
	<b>CONTENIDOS</b>		<b>% LOGRO</b>		
	CONTENIDO 1		<b>40 %</b>		
	CONTENIDO 2		<b>34 %</b>		
	CONTENIDO 3		<b>45 %</b>		
	CONTENIDO 4		<b>37 %</b>		
	CONTENIDO 5				
	<b>APRENDIZAJES CLAVES</b>				
1.-	<b>Extraer Información Literal de un texto</b>				
2.-	<b>Extraer información Inferencial a partir de la información de un texto</b>				
3.-	<b>Vocabulario: Reconocer el significado de expresiones en un contexto</b>				
4.-	<b>Reconocer el propósito de un texto</b>				

**MATEMÁTICA 4° BÁSICO**

CANTIDAD DE ALUMNOS EVALUADOS		19		
<b>CURSO</b>	<b>REPORTE GENERAL DE CONTENIDOS</b>			
	PROMEDIO DEL CURSO	<b>5,2</b>		
	PUNTAJE SIMULADO	<b>267</b>		
	NIVEL GENERAL	<b>INT</b>		
	% DE LOGRO DE LA EVALUACION	<b>65 %</b>		
	<b>SEGMENTACION</b>		<b>CANT</b>	<b>%</b>
	INICIAL		<b>2</b>	<b>11 %</b>
	INTERMEDIO		<b>15</b>	<b>79 %</b>
	AVANZADO		<b>2</b>	<b>11 %</b>
	<b>CONTENIDOS</b>		<b>% LOGRO</b>	
CONTENIDO 1		<b>42 %</b>		
CONTENIDO 2		<b>41 %</b>		
CONTENIDO 3		<b>45 %</b>		
CONTENIDO 4		<b>42 %</b>		
CONTENIDO 5				

	<b>APRENDIZAJES CLAVES</b>
1.-	Números y Operatoria
2.-	Patrones y Algebra
3.-	Geometría
4.-	Datos y Probabilidades

LENGUAJE 8°

CANTIDAD DE ALUMNOS EVALUADOS		31	
<b>C U R S O</b>	<b>REPORTE GENERAL DE CONTENIDOS</b>		
	PROMEDIO DEL CURSO	4,3	
	PUNTAJE SIMULADO	228	
	NIVEL GENERAL	INT	
	% DE LOGRO DE LA EVALUACION	61%	
	SEGMENTACION		CANT %
	INICIAL	14	45%
	INTERMEDIO	16	52%
	AVANZADO	1	3%
	CONTENIDOS	% LOGRO	
	CONTENIDO 1	69%	
	CONTENIDO 2	47%	
	CONTENIDO 3	52%	
	CONTENIDO 4		

	<b>APRENDIZAJES CLAVES</b>
1.-	Extraer Información a partir de un texto
3.-	Vocabulario: Reconocer el significado de expresiones en un contexto
4.-	Redacción

MATEMÁTICA 8°

APRENDIZAJES CLAVES
---------------------

<b>1.-</b>	Números y Operaciones
<b>2.-</b>	Patrones y Algebra
<b>3.-</b>	Geometría
<b>4.-</b>	Medición
<b>5.-</b>	Datos y Probabilidades

De los datos obtenidos se desprende que es el 4° básico quien presenta más bajos resultados tanto en Lenguaje como en Matemática.

Es en Lenguaje y matemática, en este nivel, donde se observan claras debilidades en la Comprensión de lo leído y en el manejo de Vocabulario, habilidad

fundamental para resolver las distintas situaciones de la vida diaria usando nuestra lengua materna.

Claramente se deduce que en los resultados de estos instrumentos no existe un buen desarrollo de habilidades del manejo de la lengua.

## **PROPUESTAS REMEDIALES PARA LENGUAJE**

La lectura es la base que posibilita o dificulta cualquier aprendizaje. Esta es una de las competencias que más impacto tiene en el desarrollo de las personas, en el aprendizaje de los contenidos curriculares, en la adquisición de habilidades sociales, en el desarrollo del pensamiento y en el efectivo ejercicio de la ciudadanía, entre otros. Por su relevancia, es una de las tareas más importantes que debe realizar el establecimiento educacional en su conjunto.

**Lectura:** Aprender a leer supone desarrollar una destreza específica que es fundamental para la población en edad escolar porque la mayor parte del conocimiento se transmite de forma escrita. Así, un niño que no lee bien no podrá tener un buen acceso a cualquier documento en soporte escrito, comprender libros y documentos de dificultad progresiva y, por tanto, le será difícil adquirir conocimientos de otras áreas.

**Velocidad lectora:** La velocidad de lectura es la habilidad del alumno para pronunciar palabras escritas en un determinado lapso de tiempo intentando comprender lo leído. La velocidad se expresa en palabras por minuto.

La velocidad lectora es un indicador del rendimiento escolar muy habitual en el centro educativo. Lo más positivo del trabajo en la velocidad lectora es que los alumnos pueden aprender cómo leer un material de forma efectiva y a desarrollar más la automaticidad en sus habilidades lingüísticas.

Para hacer una evaluación del proceso se ha de analizar, en forma de descripción de las dificultades, todas las variables que intervienen en el acto lector. Estas posibles dificultades hacen referencia a:

- Leer muy deprisa produce errores de exactitud.
- Leer con excesiva lentitud dificulta la comprensión.

**Fluidez lectora:** La fluidez lectora se refiere a la capacidad para leer con velocidad, exactitud y adecuada expresión. Se desarrolla con la práctica de la lectura y se sabe que es una destreza clave para alcanzar la comprensión de textos.

La fluidez en lectura suele analizarse en términos de fallos que se producen en este aspecto durante la lectura en voz alta (generalmente de palabras, frases y textos)

**La comprensión lectora:** *Es el objetivo principal de la lectura*, pues permite al alumno estimular su desarrollo cognitivo-lingüístico, fortalecer su autoconcepto y proporcionarle "*seguridad personal*". La dificultad en ella incide sobre el fracaso escolar, el deterioro de la autoimagen, lesiona su sentido de *competencia* y trae como consecuencia ansiedad, desmotivación en el aprendizaje y manifestaciones diversas de comportamientos inadecuados en el aula.

**Sugerencias prácticas:** Para mejorar la comprensión lectora de los alumnos se recomienda trabajar con distintos tipos de textos, resaltando aquellas preguntas de tipo literal (comprendo lo dicho explícitamente en el texto), inferencial (comprendo razonando lo que no está implícito) y crítico (porque soy capaz de evaluar lo que el texto me dice), orientando a los alumnos para comprender el título, comprender los diferentes sentidos de los párrafos que vamos leyendo, etc.; todo esto, debe contemplarse en el plan lector con un tiempo mínimo de 30 minutos diarios. Deberían realizarse distintas sesiones, bien diferenciadas, para enseñar tanto velocidad y fluidez lectora como comprensión lectora.

Se proponen las siguientes actividades para sintetizar, registrar y ordenar información relevante de los textos leídos, propuestas en el Programa de Estudio:

- 1. Retención de información importante.**
- 2. Elaboración de organizadores gráficos.**
- 3. Toma de apuntes de la lectura.**
- 4. Tomar apuntes para usar la información en la escritura de artículos.**

**Para actividades de comprensión de comprensión de lectura, se sugiere:**

El docente elabora una guía de comprensión de lectura sobre un cuento que se leerá en clases, y elabora preguntas como:

- ¿Cómo llegó a vivir el personaje a ese lugar?
- Los personajes presentan diferencias entre ellos: ¿Cuál de ellos tiene razón acerca de sus apreciaciones sobre un tema? Justifique su respuesta.
- Dentro del contexto de un cuento, ¿qué quiere decir la siguiente cita?, ¿Estas palabras? O ¿Estas expresiones? ¿Qué importancia tiene la característica mencionada en el desarrollo de los argumentos?
- ¿Qué motiva a un determinado personajes a actuar de determinada manera? ¿Qué causas y/o consecuencias ocurren?
- ¿A qué se refiere el narrador cuando dice determinada expresión?
- ¿Quién ayuda a los personajes? ¿Cómo y por qué lo hacen?

Los estudiantes contestan las preguntas de forma individual en su cuaderno y después comentan entre todos sus respuestas y así construyen una interpretación del cuento. El docente les solicita que justifiquen sus respuestas a medida que las comentan, aspecto fundamental que debe hacerse guiándolos con preguntas y dándoles tiempo para pensar.

Finalmente, se sugiere que los docentes:

1. Potenciar una actitud positiva hacia la lectura y a las instancias que significan medición de los logros alcanzados en este ámbito, de tal manera que, favorezca la comprensión, la concentración y la disposición a empezar y terminar la tarea convocando los mejores esfuerzos.
2. Medir el Dominio Lector de los alumnos, o sea, la Calidad y Velocidad de la Lectura oral, pero siempre en función de potenciar la comprensión de lectura.
3. Realizar actividades lúdicas orientadas a la mejora de la lectura oral, fluidez y la velocidad. Estas pueden ir desde el uso de trabalenguas, lectura de palabras cortas en forma de listado, recitación de poesías, etc.
4. Utilizar la sala letrada como un recurso visual para potenciar los aprendizajes.
5. Trabajar con tipologías textuales que permitan caracterizar los textos desde la forma (silueta) y contenido.
6. Potenciar el desarrollo de inferencias simples y el vocabulario contextual, desde la lectura de textos auténticos en el aula.
7. Ofrecer a los estudiantes diariamente instancias de lectura compartida, que les permitan entrar en contacto con diversidad de textos.
8. Sistematizar estrategias de comprensión de lectura, como la relectura, el lector activo, marcas en los textos, las predicciones y confrontación de hipótesis, identificación del tipo de texto, intención comunicativa relevante y el parafraseo.

**RECOMENDACIONES PARA EL REFORZAMIENTO MATEMÁTICA 4°  
BÁSICO:**



Las Matemáticas son una disciplina que forma parte del pensamiento humano; son también una construcción histórica de la Humanidad que se trasmite de generación en generación y, finalmente, son necesarias para vivir en la sociedad actual. Por eso, entre otras cosas, es preciso defender la necesidad de una adecuada enseñanza de las matemáticas en la Educación Básica.

**Números y operaciones:** El número cumple unas funciones esenciales muy vinculadas, a su vez, con las cuatro operaciones básicas. De ahí la importancia que tiene que el niño sepa contar, comprendiendo la composición y descomposición entre numerales.

Sugerencias prácticas: Se considera fundamental trabajar y *desarrollar el principio de manipulación a través de diferentes materiales didácticos* (regletas, bloques lógicos, ábacos, geoplano).

**Resolución de problemas:** Según la Real Academia, en su acepción matemática, un problema es una proposición dirigida a averiguar el modo de obtener un resultado cuando ciertos datos son conocidos.

Sugerencias prácticas: La resolución de problemas no debe orientarse solamente a la práctica operatoria basada en la comprensión lectora del texto, es preciso plantear situaciones problemáticas con y sin solución.

**Cálculo mental:** Con el cálculo mental se trata de obtener los resultados de ciertas operaciones matemáticas sin la utilización de una calculadora, ni de lápiz y papel. El aprendizaje de las técnicas de cálculo mental puede ser de gran ayuda al alumnado cuanto tiene que realizar pruebas o test de distintas materias científicas

que requieran la realización de operaciones matemáticas para resolver ejercicios o problemas.

Sugerencias prácticas: Se estima como necesario *ejercitar la rapidez de respuesta*, limitando el tiempo.

Puede trabajarse más concretamente el desarrollo de estrategias de cálculo mental

**Geometría:** En este nivel los niños comienzan a adquirir los primeros conceptos sobre el espacio desde la Topología. Esta exploración del espacio es previa a cualquier experiencia geométrica.

Sugerencias prácticas: Es muy importante que en la enseñanza de la Geometría se inicie a los niños con la percepción de las figuras en distintas posiciones y con formas de distintos tamaños. Esta exploración de las figuras en el espacio es paso previo a la conceptualización de las figuras geométricas.

**Tratamiento de la información:** La enseñanza de la Estadística es importante en todos los niveles escolares. Los niños van adquiriendo las nociones de aleatoriedad y probabilidad, de distribución y convergencia, de frecuencia relativa, etc., así como sobre las distintas etapas del razonamiento probabilístico.

Los alumnos necesitan adquirir la capacidad de lectura y de interpretación de tablas y gráficos estadísticos que aparecen cotidianamente en los medios informativos.

## **RECOMENDACIONES PARA EL REFORZAMIENTO LENGUAJE 8° BÁSICO:**

El Octavo año NB6, se caracteriza, en el subsector Lenguaje y Comunicación, por consolidar todos los procesos que se han estado desarrollando en los niveles

anteriores.

El proceso que culmina se inició en el NB1, al que niños y niñas ingresaron, por lo general, con un nivel inicial aceptable de dominio de construcciones gramaticales oracionales en el nivel oral.

Los grandes aportes del sistema escolar han sido introducir a estos niños al lenguaje escrito, haberlos iniciado en el lenguaje discursivo, en el progresivo acercamiento a las obras literarias y al conocimiento consciente del lenguaje.

Con estos aprendizajes se ha procurado que los educandos aprendan a comunicarse entre sí y con las personas que los rodean y se interesen por problemas de interés general y por la participación en la vida ciudadana.

En este nivel, todos esos procesos tienen que afianzarse y progresar. Con esta formación, los estudiantes deben quedar preparados para enfrentar los requerimientos de la Educación Media y, eventualmente, los de la vida del trabajo.

- **Lectura en diversas situaciones comunicativas**

En este nivel, los estudiantes deben consolidarse como lectores independientes: deben ser capaces de leer y comprender sin mayor apoyo, una gran variedad de textos informativos, por necesidades de estudio y de investigación.

Serán capaces de construir el significado de los textos apoyándose en sus esquemas cognitivos y experiencias. También deben ser capaces de seleccionar y ampliar sus propias lecturas.

El mayor énfasis que debe poner el docente estará en la estimulación para leer mucho con el fin de formar lectores independientes, críticos, responsables y entusiastas. Debe estimular a los estudiantes a leer gran cantidad de textos, cada vez más, con mayores desafíos por su estructura y contenidos, y a seleccionar responsablemente sus lecturas.

Gracias a la lectura crítica de diversos tipos de textos, los estudiantes realizarán investigaciones forma autónoma, con propósitos definidos y con utilización de variadas obras de consulta, como diccionarios, enciclopedias, archivos, atlas, o informaciones entregadas por internet.

- **Estrategias de lectura**

Los estudiantes deberán conocer y manejar diversas estrategias de lectura ya enfrentadas en años anteriores y, en este nivel, dar especial importancia a los modos de leer relacionados con el aprender y el estudiar.

Entre éstas se destacan: la revisión preliminar y la lectura selectiva espontánea e indagatoria:

- Establecer el propósito de su lectura y formularse preguntas previas sobre el texto.
- Dar una mirada preliminar al texto y darse cuenta de su estructura y características generales y hacer predicciones sobre su contenido (revisión preliminar).
- Ampliar la revisión preliminar, leyendo algunos párrafos, captando el estilo, buscando detalles relevantes, palabras y frases clave (lectura selectiva espontánea).
- Leer, examinando el texto en forma rápida para encontrar una información específica (lectura selectiva indagatoria).
- Manejar datos y referencias bibliográficas, índices, subtítulos y notas.
- Hacer inferencias y predicciones y formularse preguntas a medida que se va leyendo.
- Identificar la información importante.
- Tomar notas ordenadas y claras.
- Recordar o parafrasear lo leído inmediatamente después de la lectura.
- Releer el texto como modo de reforzar su comprensión y la retención de su información.
- Comparar y sintetizar información tomada de diferentes textos y de diversas fuentes.
- Colocar la información en organizadores gráficos o esquemas.

- Hacer uso efectivo de la información en sus propios trabajos.
  - Evaluar cómo está presentada la información.
  - Separar lo relevante de lo irrelevante, y distinguir entre hechos, opiniones, prejuicio y objetividad.
  - Descubrir el punto de vista del autor, el entorno social de la producción del texto y evaluar la credibilidad de la fuente.
- 
- El docente debe familiarizar a los estudiantes con estas estrategias para que gradualmente lleguen a manejarlas en forma autónoma. También podrá usar estrategias propositivas, tales como:
    - Proponer “lluvias de ideas” antes de la lectura del texto.
    - Formular preguntas que sirvan para preparar la lectura.
    - Leer textos en voz alta a sus alumnos, haciendo breves comentarios orientadores y permitiéndoles que hagan preguntas aclaratorias.
    - Entregar pautas o guías de estudio para orientar la lectura o aprovechar las que eventualmente pudieran contener los textos de estudio.

El análisis de esta evaluación consiste en un trabajo compartido en el cual los estudiantes deberán realizar una lectura general preliminar de aquellos ítems en las cuales se presentan los resultados menores al 60% y aclarar las dudas que tengan, con apoyo del docente.

Se recomienda que observen los procedimientos utilizados por los estudiantes que respondieron correctamente, argumentando como llegaron a la solución correcta.

Además se sugiere implementar el reforzamiento seleccionando algunos ejercicios asociados a los ejes e ítems menos logrados en la prueba de modo que, trabajando sólo algunos de ellos en profundidad se pueda aclarar la interpretación de datos, la aplicación de algoritmos y la anticipación de resultados. Sin embargo, en todos los casos la comprobación de respuestas debe ser orientada por el docente.

## **CONCLUSIONES FINALES**

Si bien es cierto se aprecian claras deficiencias en los aprendizajes de los alumnos

del Colegio María Elena, así como también en el manejo del proceso de enseñanza aprendizaje y del proceso evaluativo, esto es sólo un efecto de una causa mayor que tiene directa relación con el liderazgo pedagógico y una cultura de altas expectativas. También se hace necesario revisar la Gestión Curricular para así dar solución y respuestas a los docentes que manifiestan una abierta necesidad de mejorar sus prácticas pedagógicas y sus prácticas evaluativas.

Aunque los docentes manifestaron que poseen un Plan de Mejoramiento Educativo y que el profesorado no participó en su elaboración, no se llevan a cabo sus acciones de manera permanente y con una evaluación constante.

Este tema es claramente un potente insumo para una futura investigación educativa que pretenda dar luces al real problema que se presenta en este centro educativo.

## **BIBLIOGRAFÍA**

- **ALONSO TAPIA, J. y cols.** (1992) *Leer, comprender y pensar. Nuevas estrategias y técnicas de comprensión.* Madrid: CIDE.

- **ALLIENDE, F. Y CONDEMARIN, M.** (1994). *La lectura: teoría, evaluación y desarrollo*. Santiago de Chile. Ed. Andrés Bello.
- **BLOOM, B. S.** (1956). *Taxonomy of educational objectives: The classification of educational goals. Handbook I, cognitive domain*. New York; Toronto: Longmans, Green.
- **COLL CÉSAR:** "Constructivismo y educación escolar: ni hablamos siempre de lo mismo ni lo hacemos siempre desde la misma perspectiva epistemológica", Facultad de Psicología, Universitat de Barcelona, Anuario de Psicología, 1996, no 69, pp.153-178
- **COLL CÉSAR** (1993) "La evaluación del aprendizaje en el currículum escolar. Barcelona
- **JORBA Y SANMART**,1996. 10 ideas claves para aprender.
- **LEMA YANINA**, 2000. Definiendo la validación curricular
- **MARTÍNEZ BONAFÉ, J.** (1995): «Interrogando al material curricular. (Guión para el análisis y elaboración de materiales para el desarrollo del currículum)», en J.G.GARCÍA MÍNGUEZ;M. BEAS (eds.): Libro de Texto y Construcción de Materiales curriculares.Granada, Proyecto Sur de Ediciones.
- **POLYA, G.** (1966).*Matemáticas y Razonamiento Plausible*. Tecnos, Madrid. [Versión en español de Mathematics and Plausible Reasoning publicada por Princeton University Press en 1954].
- **VILANOVA, S., M. B. GARCÍA Y O. SEÑORIÑO** (2007). Concepciones acerca del aprendizaje: diseño y validación de un cuestionario para profesores en formación. *Revista Electrónica de Investigación Educativa*, 9 (2).
- **ZABALA Y ARNAU**, 2007. Como aprender y enseñar competencias. Barcelona.Grao
- <http://www2.minedu.gob.pe/digesutp/formacioninicial/>



**ANEXOS**

### **ENCUESTA PARA PROFESORES**

Estimado Docente:

Junto con saludarle, le invitamos cordialmente a participar de una investigación educativa a través de su valiosa información que solicitamos plasme en este cuestionario.

Por su colaboración  
Muchas Gracias

**Datos Generales:**

- Nombre: \_\_\_\_\_
- Edad: \_\_\_\_\_
- Sexo: \_\_\_\_\_
- Título Profesional: \_\_\_\_\_
- Mención o Especialidad: \_\_\_\_\_
- Cursos de perfeccionamiento que ha realizado en su área de especialidad  
\_\_\_ Diplomado    \_\_\_ Pos título    \_\_\_ Magíster    \_\_\_ Doctorado
- Años de servicio: \_\_\_\_\_
- Asignaturas que atiende este año: \_\_\_\_\_

**Preguntas**

1¿Qué es evaluar para Ud.?

---

---

---

---

2¿Qué tipo de evaluaciones utiliza mayoritariamente?

---

---

3¿Qué tipo de instrumentos de evaluación utiliza mayormente?

---

---

4¿Cuáles son las razones que fundamentan su elección?

---

---

5. En general, ¿con qué frecuencia evalúa a sus estudiantes?

---

---

6 ¿Es una frecuencia que considera adecuada?

---

---

7 ¿Para qué le sirve a usted como profesor o profesora la evaluación?, o bien ¿para qué utiliza la evaluación?

---

---

---

---

---

---

8 ¿Cuál es la manera que utiliza para comunicar los resultados a sus alumnos?

---

---

---

---

---

9 ¿Por qué ha elegido hacerlo de esta forma?

---

---

---

---

10 ¿Crees tú que los profesores y profesoras proveen a sus alumnos y alumnas una retroalimentación efectiva?

---

---

---

---

---

11. En general, ¿qué espera que los estudiantes obtengan y aprendan de las evaluaciones?

---

---

---

---

---

12. ¿Cree Ud. que los estudiantes están activamente involucrados en su propio aprendizaje?

---

---

---

---

13. ¿Existe la tendencia de los docentes a evaluar la cantidad de trabajo entregado y su presentación formal en vez de evaluar la calidad del aprendizaje evidenciado en el trabajo?

---

---

---

---

14.-¿Existe la tendencia a dedicar más tiempo y atención en corregir trabajos y poner notas que en orientar a los alumnos y alumnas sobre cómo mejorar su desempeño?

---

---

---

---

15.- ¿Existe una coherencia entre las situaciones de Evaluación aplicadas por los docentes y el proceso de enseñanza aprendizaje en el aula?

---

---

---

---

---

---

---

---

16 ¿Los profesores y profesoras ajustan las estrategias de enseñanza de acuerdo a los resultados de la Evaluación?

---

---

---

---

17- ¿Existen procedimientos claros emanados por la jefatura técnica del colegio con relación a la revisión de la coherencia entre la Planificación Curricular y los procedimientos evaluativos aplicados por los docentes del colegio?

---

---

---

---

---

---

18. ¿Cree Ud. que existen acciones concretas por parte del Equipo Técnico Pedagógico de su escuela para mejorar los sistemas, instrumentos y procedimientos evaluativos existentes readecuándolos a los nuevos requerimientos de los planes de mejoramiento?

---

---

---

---

---

---

---

19. ¿Cree Ud. que falta capacitación para que los docentes mejoren sus competencias para evaluar a sus alumnos de mejor forma?

---

---

---

---



**Prueba de  
Diagnóstico  
Aprendizajes  
Claves  
Lenguaje  
4° Básico 2014**

Nombre: \_\_\_\_\_

Curso: \_\_\_\_\_

Fecha: \_\_\_\_\_

**Lee los siguientes textos y responde las preguntas:**

**Datos del paciente**

**Nombre:** *Francisca Albornoz Latorre*  
**Edad:** *10 años*  
**RUT:** *20.890.567-2*  
**Dirección:** *Los Almendros 217, Tocopilla*

**Felipe A.  
 Arduini Girotti**  
 Médico  
 pediatra  
 RUT: \_\_\_\_\_

**Diagnóstico**  
*Bronquitis*

**Prescripción**

- *Ácido acetilsalicílico infantil de 500 mg, 1 comprimido cada 8 horas por 7 días.*
- *Jarabe antitusivo, 1 cucharada 3 veces al día mientras dure la tos.*
- *Antiinflamatorio, 1 comprimido al día si se presenta dolor de garganta o cabeza.*
- *Permanecer en reposo por 10 días.*
- *Evitar enfriarse.*
- *Control en 10 días o antes, si no baja la temperatura o empeora su estado.*

30 de Marzo de 2011  
 Firma del facultativo, fecha y /o timbre

Imprenta Antofagasta. El Loa 306, Calama. 55 - 4875119

**1. ¿Qué texto leíste?**

- A. Una receta médica.
- B. Una etiqueta de jarabe.
- C. Un instructivo de salud.
- D. Un certificado de salud.

**2. En el texto, ¿qué indica la palabra diagnóstico?**

- A. Los datos del paciente.
- B. La enfermedad del paciente.
- C. Los remedios que se deben tomar.
- D. El lugar donde se elaboran los medicamentos.

**3. ¿Dónde vive Francisca?**

- A. En El Loa.
- B. En Calama.
- C. En Tocopilla.
- D. En Antofagasta.

**4. Según el texto, ¿qué problema de salud tiene Francisca?**

- A. Amigdalitis.
- B. Bronquitis.
- C. Gastritis.
- D. Otitis.



5. **¿Cuál es la finalidad de la prescripción?**  
 A. Indicar el tratamiento.  
 B. Recordar el siguiente control.  
 C. Informar sobre la enfermedad.  
 D. Registrar los datos del paciente.
6. **En el texto, ¿qué significa la palabra antitusivo?**  
 A. Que impide el frío.  
 B. Que es útil para la tos.  
 C. Que evita la inflamación.  
 D. Que quita el dolor de cabeza.
7. **¿En qué caso Francisca debe volver a la consulta del médico?**  
 A. Si no le duele la garganta.  
 B. Si no le duele la cabeza.  
 C. Si no le baja la fiebre.  
 D. Si no sigue con tos

Nombre científico	Anélido.
Nombre común	Lombriz de tierra, gusano.
Características internas	Hermafrodita: posee órganos femeninos y masculinos. Aparato digestivo: posee un tubo que recorre el cuerpo en toda su longitud. Respiración: cutánea, pues no tiene pulmones. Invertebrado: posee esqueleto
Características externas	Color: rosado o rojizo. Extensión: aproximadamente 10 cm de largo. Piel: húmeda y resbaladiza. Forma del cuerpo: cilíndrica dividido entre 100 o 130 segmentos o anillos. En el primer anillo se ubica la boca sin dientes.
Alimentación	Basura y desechos que provienen de otros seres vivos y descompuestos.
Beneficios para el ser humano	Lo que consume el anélido lo transforma en humus, que se utiliza para el crecimiento de las plantas.

## Ficha

icarito@latercera.com  
(Adaptación)

8. **Según el texto, ¿qué significa la palabra invertebrado?**  
 A. Sin piel.  
 B. Sin esqueleto.  
 C. Dividido en anillos.

- D. Un tubo que recorre el cuerpo.
9. En el texto, ¿qué significa **respiración cutánea**?
- A. Respirar por la piel.
  - B. Carecer de esqueleto.
  - C. Poseer anillos en el cuerpo.
  - D. Tener la piel húmeda y resbaladiza.
- 10. Según el texto, ¿qué es un anélido?**
- A. Una planta.
  - B. Un aparato digestivo.
  - C. Una lombriz de tierra.
  - D. Un cilindro dividido en segmentos.
- 11. Según el texto, ¿cuál es la característica de la boca de un anélido?**
- A. Color rosado.
  - B. Ausencia de dientes.
  - C. Húmeda y resbaladiza.
  - D. Mide 10 centímetros de largo.
- 12. ¿Cómo se trasladan los anélidos, si no poseen esqueleto?**
- A. Volando.
  - B. Nadando.
  - C. Caminando.
  - D. Arrastrándose.
- 13. Según el texto, ¿dónde habitan los anélidos?**
- A. En el agua.
  - B. En la tierra.
  - C. En el humus.
  - D. En las plantas.
14. **¿Cuál de las siguientes afirmaciones, no corresponde a una característica interna de un anélido?**
- A. Es un animal invertebrado.
  - B. Es un animal de color rosado.
  - C. Posee un tubo digestivo que recorre todo el cuerpo.
  - D. Posee órganos femeninos y masculinos para reproducirse.
- 15. ¿Cuál es la finalidad de este texto?**
- A. Narrar historias de anélidos.
  - B. Invitar a conocer tipos de anélidos.
  - C. Dar instrucciones de cómo alimentar a los anélidos.
  - D. Informar acerca de las características de los anélidos.

En la escuela, entrevistaron a cuatro alumnos de cuarto año básico. La pregunta fue la siguiente:

## **¿Qué opinan de la televisión?**

*En mi casa mis papás no me dejan ver televisión. Ellos trabajan todo el día y mi abuela en la tarde nos cuenta historias. ¡Nos entretenemos tanto, que hasta mis amigos van a escucharla! Nos reímos porque ella dice que si vemos televisión ¡se nos pondrán los ojos cuadrados y el cerebro seco!. Cuando voy a la casa de mis amigos, me aburro, porque todos miran la televisión ¡y nadie habla!.*

**Mario**

*En mi casa a todos nos gusta ver televisión. A mí me gustan los programas científicos, como de dinosaurios, animales extraños y cosas que pasan en la Tierra y en el universo.*

*A mi papá y a mis hermanos les gusta ver fútbol, ¡qué lata! A mi mamá, en cambio, le gusta ver las noticias.*

*Cuando vemos un programa en familia, lo comentamos, preguntamos lo que no sabemos y aprendemos cosas nuevas. Lo bueno de la televisión es que uno puede ver lo que pasa en distintos lugares del mundo casi en un instante.*

**Olivia**

*Yo veo televisión todos los días, porque me gusta mucho. Mis preferidos son los “monitos”, ¡son tan entretenidos! Pero, cuando llegan mis papás, me retan porque no hago las tareas. Ellos no entienden que llego muy cansada y necesito distraerme.*

*Me carga estar en el patio, me aburro y no sé a qué jugar; en cambio, si veo televisión, estoy sentada, no me muevo y estoy ¡impecable!, tal como le gusta a mi mamá.*

**Francisca**

*¡A mí me carga la televisión! No me gusta estar sentado todo el día, sin hablar y sin moverme, mirando tonteras aburridas. Prefiero salir a la calle con mis amigos y andar en bicicleta, tirarnos agua en el verano, subirnos a los árboles de la plaza o jugar con mi perro.-¡Qué lata ver a mis amigos sentados, sin moverse y sin hablar! ¡Siempre tan ordenaditos! A veces veo partidos de fútbol, pero solo cuando juega mi equipo favorito. No puedo ir al estadio, porque queda lejos y es caro.*

**Pat**

- 16. Según el texto, ¿qué tienen en común Mario y Patricio?**
- A. A ninguno de los dos les atrae la televisión.
  - B. Ambos prefieren ver programas de monitos.
  - C. Dicen que los programas científicos son importantes.
  - D. Piensan que la televisión entrega información al instante.
- 17. En el texto, ¿quién dice que si los niños ven televisión se les ponen “los ojos cuadrados y el cerebro seco”?**
- A. El papá de Francisca.
  - B. El amigo de Patricio.
  - C. La abuela de Mario.
  - D. La mamá de Olivia.
- 18. Según el texto, ¿en qué se parecen Francisca y Olivia?**
- A. Les gusta ir al estadio.
  - B. Les gusta ver televisión.
  - C. Les gusta jugar en el patio.
  - D. Les gusta escuchar historias de la abuela.
- 19. ¿Por qué a Patricio le carga ver televisión?**
- A. Porque pierde mucho tiempo.
  - B. Porque no conversa con sus amigos.
  - C. Porque no le gusta estar sentado mucho rato.
  - D. Porque solo se exhiben programas de monitos.
- 20. Según el texto, ¿quiénes se aburren con la televisión?**
- A. Mario y Francisca.
  - B. Francisca y Olivia.
  - C. Patricio y Mario.
  - D. Olivia y Patricio.
- 21. Según el texto, ¿a quién le gusta ver noticias?**
- A. Al papá de Patricio.
  - B. A la mamá de Olivia.
  - C. A la abuelita de Mario.
  - D. A un amigo de Patricio.

**22. Mario dice que cuando la gente mira televisión ¡nadie habla!, ¿quién piensa igual que Mario?**

- A. Patricio.
- B. Francisca.
- C. El papá de Olivia.
- D. La mamá de Francisca.

**23. ¿Por qué Mario se aburre cuando va a la casa de sus amigos?**

- A. Porque conversan temas científicos.
- B. Porque ven solo programas de monitos.
- C. Porque todos miran la televisión y nadie habla.
- D. Porque no los dejan ver sus programas favoritos.

### **Los músicos de Bremen**

Érase una vez un burro que soñaba con ser un gran cantante.

Un día se enteró de que el alcalde de Bremen quería formar una orquesta y como no estaba a gusto con su amo en la casa donde vivía, decidió marcharse a Bremen para ver si se hacía famoso con su buena voz, ya que era un gran especialista en rebuznos y otros ruidos.

Y se fue tranquilamente por el camino rebuznando a pleno pulmón.

De pronto vio a un perro que estaba muy triste porque no tenía casa. Entonces el burro le dijo:

–¿Quieres venir conmigo? Voy a Bremen a formar una orquesta. –¿A Bremen? –preguntó el perro.

No alcanzó a contestar el burro, cuando un gato que estaba arriba de un árbol repitió:

–¿A Bremen? Yo también quiero ir. Mi ama ya no me quiere. Dice que ahora no sirvo ni para cazar ratones.

Y así los animales comenzaron su viaje cantando.

Después de varias horas encontraron a un gallo lamentándose. –¿Qué te pasa gallito? –preguntó el burro.

El gallo contestó:

–He oído que mis amos mañana tienen invitados y piensan hacer un guisado conmigo.

–No te preocupes, ven con nosotros –dijo el burro y luego le explicó su plan.

Así fue como el burro, el perro, el gato y el gallo dirigieron sus pasos hacia la ciudad de Bremen, cantando a todo pulmón.

Después de mucho caminar llegaron a un bosque. Estaban muy cansados y muertos de hambre. Era de noche y la oscuridad era total. De pronto, a lo

lejos, divisaron una pequeña luz. Se acercaron y vieron una casa. Entonces decidieron que se subirían uno encima del otro para observar mejor. Abajo el asno, luego el perro, enseguida el gato y, finalmente, el gallo. Lo que vieron los dejó asombrados. Sí, era una hermosa casa. Se pusieron muy contentos y comenzaron a gritar:

–¡Quiquiriquí, quiquiriquí! ¡Miau, marramiau! ¡Ahihañam, ahihañum! ¡Guau, guauuuu!

Era tal el griterío de los animales que los vidrios de la casa se rompieron en mil pedazos.

Adentro, unos ladrones fugitivos que estaban de paso, se asustaron tanto que salieron

despavoridos pensando que la casa estaba embrujada.

Cuando los cuatro amigos lograron entrar a la casa no podían creer lo que veían sus ojos: la mesa estaba llena de manjares dulces y salados. Cada una de esas delicias decía:

–¡Cómeme!

Fue un festín para los animales. En menos que canta un gallo, la mesa quedó limpia y vacía.

Después de aquella comilona los cuatro amigos decidieron vivir juntos en aquella casa.

Y en Bremen aún los están esperando.

**Hermanos Grimm**

**(Adaptación)**

**24. ¿Por qué los animales querían llegar a Bremen?**

- A. Porque allí formarían una orquesta.
- B. Porque en ese lugar había mucha comida.
- C. Porque se unirían a una banda de ladrones.
- D. Porque querían conocer una casa embrujada.

**25. ¿Cuál de los animales no tenía casa?**

- A. El gato.
- B. El gallo.
- C. El perro.
- D. El burro.

**26. ¿Dónde estaba el gato cuando escuchó al burro?**

- A. En el bosque.
- B. Arriba de un árbol.
- C. Al interior de la casa.
- D. En el camino hacia Bremen.

**27. ¿Cuál era el sueño del burro?**

- A. Abandonar a su amo.
- B. Ser un gran cantante.
- C. Capturar a los ladrones.
- D. Tener una mesa con manjares.

**28. ¿Quiénes eran los amigos del burro?**

- A. Los ladrones de casas.
- B. Los animales del camino.
- C. Los habitantes de Bremen.
- D. Los invitados a la casa del gallo.

29. En el texto, ¿qué significa la expresión **en menos que canta un gallo, la mesa quedó limpia y vacía**?

- A. Que se comieron rápidamente todo lo que había en la mesa.
- B. Que el gallo cantó mucho rato sobre la mesa.
- C. Que limpiaron muy bien la mesa.
- D. Que el gallo dejó la mesa vacía.

30. **¿Qué decidieron finalmente los animales?**

- Vivir juntos.
- Regresar a sus casas.
- Formar una orquesta.
- Convertirse en ladrones.







# Prueba de Diagnóstico Aprendizajes Claves Matemática 4° Básico 2014

Nombre: \_\_\_\_\_

Curso: \_\_\_\_\_

Fecha: \_\_\_\_\_

## PRUEBA DE DIAGNÓSTICO DE MATEMÁTICA 4° BÁSICO

### I. NÚMEROS Y OPERATORIAS: Cálculo, Operatoria y Resolución de Problemas

1.- Francisca quiere comprar un abrigo de piel, que le cuesta \$35.999. El vendedor le ofrece una rebaja a \$31.990. por el hermoso abrigo de piel. Si costaba \$ 35.999 ¿De cuánto fue la rebaja?

- a) 4.009
- b) 5.009
- c) 4.999
- d) 3.990

2.- Samuel gasta \$ 45.000 comprando una radio que costó \$22.000, una lámpara que costó \$13.000y una juguera. ¿De qué manera se puede saber cuánto costó la juguera?

- a) Sumando,  $\$22.000 + \$13.000$
- b) Restando,  $\$45.000 - \$22.000$
- c) Sumando,  $\$ 45.000 + \$ 35.000$
- d) Restando,  $\$ 45.000 - \$ 35.000$

3.- En un estacionamiento hay 3.879 autos, llegan 4.324 más. Si el estacionamiento tiene cupo para 8.000 autos, ¿caben todos los autos?

- a) Sí, quedan 40 cupos disponibles.
- b) No, faltan 203 cupos.
- c) Sí, quedan 120 cupos disponibles.
- d) No, faltan 103 cupos.

4.- ¿En cuál de las siguientes multiplicaciones se obtiene como producto un número impar?

- a)  $1.259 \times 2$
- b)  $1.259 \times 3$
- c)  $1.953 \times 2$
- d)  $1.520 \times 3$

5.- El tren del Metro de Santiago se detiene en la estación "Los Héroes" con 1.850 pasajeros. Para saber con cuántos pasajeros continúan su recorrido, ¿qué se necesita saber?

- a) La cantidad de pasajeros que suben en la estación "Los Héroes".
- b) La cantidad de pasajeros que bajan en la estación "Los Héroes".
- c) La cantidad de pasajeros que estaban en la estación, antes de la llegada del tren.
- d) La cantidad de pasajeros que suben y bajan del tren en la estación "Los Héroes".

6.- Si el cociente es 136, el divisor es 8 y el resto es cero, entonces el dividendo es:

- a) 1.085
- b) 1.088
- c) 1.094
- d) 1.091

7.- De acuerdo a la tabla, la población rural de ambos sexos es de 186.172 habitantes, de los cuales 98.583 habitantes son hombres. ¿Cuál es el número de habitantes mujeres?

DIVISION POLITICO ADMINISTRATIVA Y AREA URBANA-RURAL	Ambos sexos	SEXO	
		Hombres	Mujeres
<b>13 Región Metropolitana de Santiago</b>	<b>6.061.185</b>	<b>2.937.193</b>	<b>3.123.992</b>
Urbana	5.875.013	2.838.610	3.036.403
Rural	186.172	98.583	

Fuente: <http://www.censo2002.cl>

- a) 87.895 habitantes.
- b) 87.985.habitantes
- c) 87.589 habitantes
- d) 87.958 habitantes.

8.- Para bajar la escalera de la casa de Andrés existen distintas formas de hacerlo. Si se baja peldaño por peldaño, se dan 24 pasos. Considerando esta información, ¿cuál de las siguientes afirmaciones **NO CORRESPONDE?**:

- a) Bajando los peldaños de 2 en 2 se dan 12 pasos.
- b) Bajando los peldaños de 3 en 3 se dan 8 pasos.
- c) Bajando los peldaños de 4 en 4 se dan 6 pasos.
- d) Bajando los peldaños de 8 en 8 se dan 4 pasos.

9.-Felipe compra los cuatro neumáticos de su camioneta en \$250.000. Si paga en cuatro cuotas iguales, ¿cuál es el valor de cada cuota?

- a) \$60.250
- b) \$61.250
- c) \$62.500
- d) \$62.250

10. De los siguientes conjuntos de números, elige cuál de ellos está ordenado de MENOR a MAYOR

- A.- {7.850, 7.580, 7.085}
- B.- {5.679, 5.796, 5.697}
- C.- {6.490, 6.940, 6.980}
- D, {8.155, 8.107, 8.109}

11. Resuelve la adivinanza: Soy un número impar de 4 dígitos, soy Mayor que 5.000. La cifra de mis centenas es el doble de las Unidades. ¿Quién soy?

- A) 7.442
- B) 5.235
- C) 5.261
- D) 4.683

12. ¿Cuál es el número que completa la siguiente serie?

5.800, 5.400, 5.000, \_\_\_\_\_

- A) 4.000
- B) 5.200
- C) 4.600
- D) 4.800

**FORMA Y ESPACIO: Conocimientos de Cuerpos-Figuras y Resolución de Problemas**

13.) ¿Cuáles de los siguientes polígonos tienen todos sus lados opuestos paralelos? Márcalos con una X.

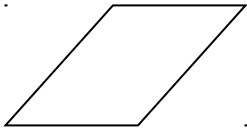

A)

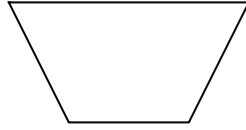

B)

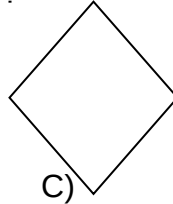

C)



D)

14.) En la siguiente figura: ¿Cuántos cuadriláteros hay?

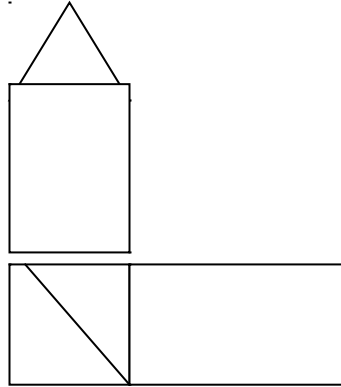

- A) 3 o menos .
- B) 4.
- C) 5.
- D) 6 o más.

15.) El ángulo recto es el que tiene el número:

- A) 1
- B) 2
- C) 3
- D) 2 y 3

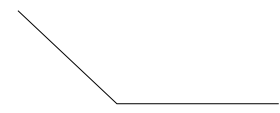

3

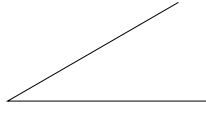

1



2

16.) ¿Qué figura se obtiene al armar la red dada?

- A. Cubo
- B. Paralelepípedo
- C. Cilindro
- D. Pirámide

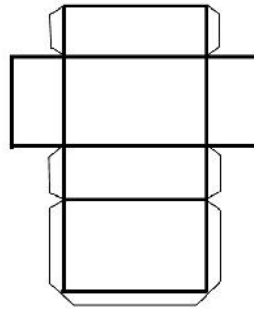

17.) La figura que es un cono es:

A)

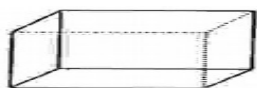

B)

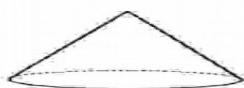

C)

D)

18. La siguiente figura muestra la red de un cuerpo geométrico. ¿ A cuál de los siguientes corresponde?

- A. Pirámide de base triangular.
- B. Prisma recto de base rectangular.
- C. Prisma base triangular.
- D. Pirámide de base pentagonal.

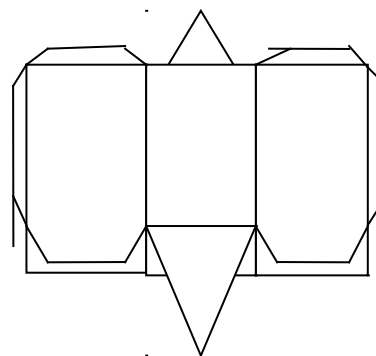

19.) Observa la siguiente figura de un cono apoyado sobre una mesa.

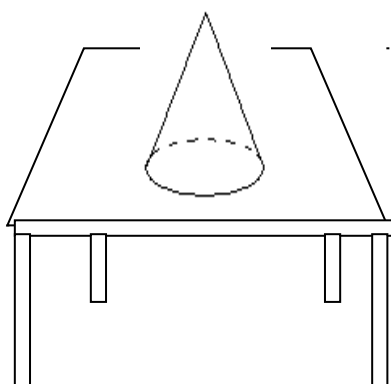

¿Cuál de los siguientes dibujos corresponde

al cono mirado desde arriba?

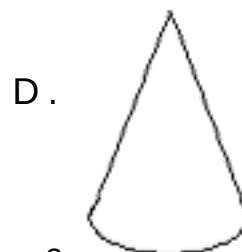
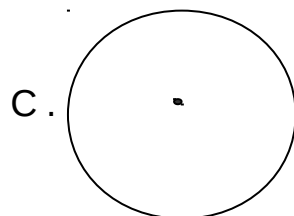
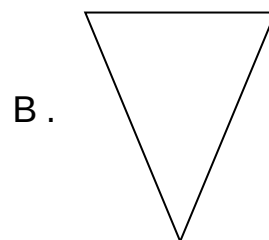
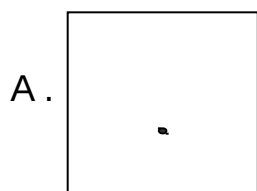

20.- Usa dos de las figuras 1, 2, 3 y 4 para cubrir exactamente la parte que le falta al cuadrículado.

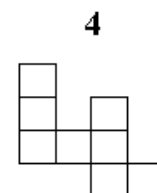
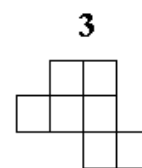
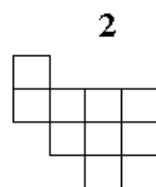
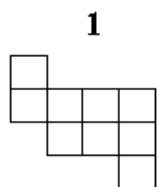
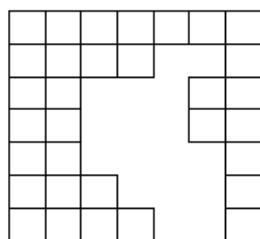

¿Cuáles puedes utilizar?

a) 2 y 3

b) 2 y 4

c) 1 y 3

d) 1 y 4

21.- La maceta de la figura tiene una forma parecida a un:

a) prisma.

b) cilindro

c) cono.

d) pirámide.





22.- Según el plano de calles de la figura, ¿qué se ubica en una calle paralela a Puerto Rico y está entre las calles Francia y Oslo?

- a)
- b)
- c)
- d)

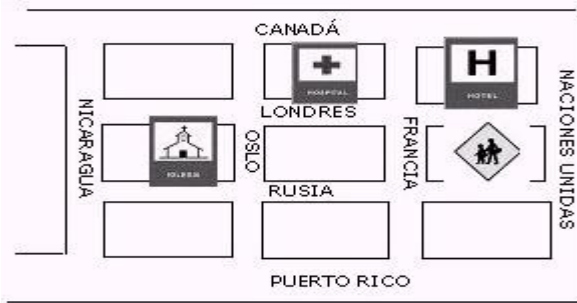

- El hospital.
- El hotel.
- La iglesia.
- El colegio.

23.- Las siguientes figuras corresponden a redes de distintos cuerpos geométricos.



¿Cuál de ellas **NO CORRESPONDE** a una pirámide?

- a) 1
- b) 2
- c) 3
- d) 4

24.- ¿Qué tienen en común los siguientes cuerpos?

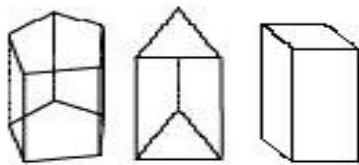

- a) Sus caras son cuadriláteros.
- b) Tienen la misma cantidad de caras.
- c) Tienen la misma cantidad de vértices.
- d) Sus caras laterales son rectángulos.

25.- Al armar la red de la figura, ¿qué cuerpo se forma?

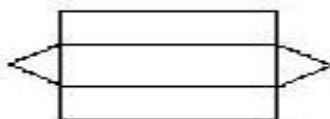

- a) Un prisma triangular.

- b) Una pirámide triangular.
- c) Un prisma pentagonal.
- d) Un prisma cuadrangular.

OBSERVA Y RESPONDE LAS PREGUNTAS 26 y 27

Los alumnos de 4º básico anotaron todos sus cumpleaños por cada mes. De acuerdo a la información expresada aquí, responda las preguntas 9 y 10



**26.-** ¿Cuántos alumnos en total tiene el curso?

- a) 40
- b) 41
- c) 43
- d) 45

**27.-** ¿Cuáles son los meses en que hay mayor número de alumnos de cumpleaños?

- a) Abril, Mayo y Junio
- b) Enero, Mayo y Junio
- c) Febrero, Abril y Mayo
- d) Mayo, Septiembre y Noviembre

**Prueba de  
Diagnóstico  
Aprendizajes  
Claves  
Lenguaje  
8° Básico 2014**

Nombre: \_\_\_\_\_

Curso: \_\_\_\_\_

Fecha: \_\_\_\_\_

## PRUEBA DE DIAGNÓSTICO DE LENGUAJE 8° BÁSICO

**I.- Aprendizaje Clave: Extraer Información:**

**Texto 1:** Lee atentamente el siguiente texto y luego responde las preguntas.

**¡Akui We Tripantu!**

Con ceremonias de purificación, los mapuches uno de los principales pueblos originarios de Chile celebran el We Tripantu, el año nuevo indígena. Se trata de uno de los tres grandes ritos de este pueblo, que sigue demostrando una férrea voluntad de permanencia e identidad frente a la cultura occidental.

La celebración se comienza a preparar al atardecer del 23 de junio. La familia prepara alimentos y bebidas, y se reúnen en torno al fogón de la ruka. Los abuelos relatan historias de los antepasados y antiguos cuentos, y dan consejos a los jóvenes para que se sientan orgullosos de su cultura. Los más pequeños juegan y entonan canciones. Así entre juegos comida, cantos y cuentos, va pasando la noche más larga del año.

En el periodo de epewun, que es antes de la amanecida, hombres, mujeres y niños van junto al río, vertiente o estero más cercano a bañarse y esperar la nueva salida del sol con el cuerpo y el espíritu renovado y limpio. Así pueden sentir más profundamente la fuerza de la vida que se está renovando y la energía de todo lo vivo, que se encuentra en su máximo apogeo.

Cuando el sol y la luz van cubriendo el espacio visible, se dice Akui We Tripantu (llego el año nuevo) o también Wiñoi Tripantu (regresa la salida del sol). De esta manera en el amanecer del día 24 de junio se inicia otro ciclo de la vida en el mundo mapuche y en la madre tierra

**1. En Chile el año nuevo mapuche se celebra en:**

- a. Verano
- b. Invierno
- c. Otoño
- d. Primavera

2. **Que el pueblo mapuche siga demostrando una férrea voluntad de permanencia e identidad frente a la cultura occidental, significa que:**
  - a. Nadie los sacará de sus tierras
  - b. Los mapuches de Chile son occidentales
  - c. Son diferentes a los pueblos occidentales
  - d. Ellos Siguen son sus tradiciones y cultura.
  
3. **En el pueblo mapuche los ancianos son los encargados de:**
  - a. Entretener a los jóvenes
  - b. Enseñar cuentos e historias a los niños
  - c. Aconsejar a los jóvenes y contar sucesos antiguos
  - d. Encender el fogón en la ruca
  
4. **Según los mapuches el agua:**
  - a. Limpia y purifica
  - b. Los entretiene
  - c. Los reúne como familia
  - d. Cae de ríos y vertientes
  
5. **Los mapuches dicen “Llego al año nuevo” cuando:**
  - a. Anochece
  - b. Amanece
  - c. Las familia entran al río
  - d. Los ancianos cuentan historias
  
6. **Podemos decir que los mapuches son un pueblo:**
  - a. Occidental
  - b. Desarrollado
  - c. Tradicional
  - d. Poco sociable
  
7. **¿Qué afirmación sobre los mapuches **NO** es correcta?**
  - a. Se dedican sólo a celebrar
  - b. Cuidan y respetan la naturaleza
  - c. Celebran sus principales acontecimientos con ritos
  - d. Son unidos como familia y pueblo

**Texto 2:** Lee el siguiente texto y luego responde las preguntas nº 8, 9, 10, 11, 12,13 y 14

### **El bosque nativo**

Por culpa del amor casi cometo una locura, la caprichosa Sol del solar me mandó al infierno por motivos que prefiero omitir y para volver a hablarme me pidió que le regalase una araucaria para ponerla en la terraza de su departamento. “¿Cómo conseguiré una araucaria?”, pensé yo. El malvado tío Pelado me llevó hasta un sitio perdido en la cordillera del sur de Chile, lleno de estos árboles. Apenas me disponía a talar uno, apareció la Machi Fresia. Estaba indignada: la araucaria o “pehuén” es el árbol sagrado de los Pehuenches y cortarlo es muy grave. De hecho, es el centro de la vida de este pueblo originario; “los Pehuenches u hombres del pehuén” le rezan a su sombra, le ofrecen regalos y hasta conversan con ella.

Además, de la araucaria obtienen el piñón, base de toda su alimentación: con él preparan harina, chuchoca, puré, sopa y hasta chicha. El 20,7% de nuestro país está cubierto de bosques, pero cientos de personas cortan sus árboles aunque se traten de especies que, por ley, no pueden ser taladas. No sólo es un problema de Chile: en el mundo cada dos segundos desaparece un bosque nativo del tamaño de una cancha de fútbol, un dato alarmante si se considera que estos bosques contribuyen a evitar el terrible efecto invernadero que eleva las temperaturas de la tierra año a año. Además, con la desaparición de los bosques se acaban ecosistemas completos: pájaros, animales, insectos, musgos y todo un microcosmos que nuestros ojos no alcanzan a ver.

**8. La locura por amor que casi comete el narrador fue:**

- a. Sacar el fruto de un árbol milenario
- b. Subirse a una terraza
- c. Cortar una araucaria
- d. Poner una árbol en la terraza de su amada

**9. ¿En qué lugar de Chile habitaron los Pehuenches?**

- a. El lugares áridos
- b. Cerca del océano Pacifico
- c. En sectores cordilleranos
- d. En el Pehuén

**10. La Machi se acercó al narrador muy:**

- a. Aburrida
- b. Enojada
- c. Angustiada
- d. Contenta

**11. El fruto de la araucaria es:**

- a. La papa
- b. La chicha
- c. El puré
- d. El piñón

**12. La araucaria es un árbol nativo que los pehuenches:**

- a. Veneraban
- b. Cortaban
- c. Vendían
- d. Comían

**13. El malvado tío pelado se dedicaba a:**

- a. Robar ganado
- b. Arrancar de la Machi
- c. Talar árboles nativos
- d. Ayudar jóvenes enamorados

**14. Según el texto, si los bosques de árboles nativos desaparecen:**

- a. Se enfriaría la tierra
- b. Se calentaría la tierra y desaparecerían ecosistemas completos
- c. No se podrían alimentar los Pehuenches
- d. Parte de la historia de Chile desaparecería

**II. Incremento del Vocabulario****1. El término “Purificación” que aparece en el texto primero, significa**

- a. Contaminar
- b. Ensuciar
- c. Limpiar
- d. Celebrar

2. "Pueblo **originario**" La palabra subrayada la podemos reemplazar por:
- Mestizo
  - Étnico
  - Antiguo
  - Histórico
3. El término "**Talar**" que aparece en el texto primero está relacionado con:
- Los bosques
  - La cordillera
  - Los pueblos originarios
  - El amor
- 4.- "Bosque **nativo**" la palabra subrayada significa:
- Que nace naturalmente en un lugar
  - Que está prohibida su tala
  - Que es un árbol indígena
  - Que alimenta a pueblos indígenas
5. El significado más adecuado para la palabra **caprichosa** es:
- Fantasía y enojo por algo
  - Sentir incomodidad por alguna situación
  - Cumplir con algún deber
  - Manifestar felicidad por algo



**III.- Aprendizaje Clave: Argumentación:** De acuerdo al Texto 2, responde

1. ¿Crees tú que la locura que casi comete el narrador del texto anterior, es justificada por el amor

SI  NO

Escribe una razón del por qué crees esto.

2. ¿Qué opinas sobre las personas que se dedican a la tala indiscriminada de los bosques nativos en nuestro país?

3. ¿Qué se puede hacer, según tú, para cuidar nuestros bosques?



# Prueba de Diagnóstico Aprendizajes Claves Matemática 8° Básico 2014

Nombre: \_\_\_\_\_

Curso: \_\_\_\_\_

Fecha: \_\_\_\_\_

## Prueba de Diagnóstico Matemática 8° Básico

- Si  $a$  es el doble de 2 y  $b$  es el triple de 3, entonces ¿cuántas veces  $(a + b)$  es 130?  
A) 5  
B) 10  
C) 13  
D) 25
- $a, b, c, d$  son cuatro números naturales, donde se cumple que  $b > c$ ,  $c > d$  y  $a = b$ , entonces ¿cuál de las siguientes relaciones es verdadera?  
A)  $a < c$   
B)  $c = d$   
C)  $a > d$   
D)  $d > b$
- Si se sabe que  $a$  es igual al triple de  $b$ , entonces ¿cuál de las siguientes expresiones es igual a cero?  
A)  $3a - b$   
B)  $a - 3b$   
C)  $-a - 3b$   
D)  $a + 3b$
- En una reunión se reparten notebook entre 16 personas correspondiendo 6 a cada uno y sobran 4, ¿cuántos notebook son?  
A) 36  
B) 82  
C) 96  
D) 100
- ¿Qué valor toma la expresión  $m^5 - m^4 - m^3$ , si  $m = -1$ ?  
A) 2  
B) 1  
C) -1  
D) -12
- Si al triple de  $m$  se le resta el quíntuplo de  $m - 2$  ¿Qué valor se obtiene cuando  $m = -3$ ?  
A) -34  
B) -16  
C) 0  
D) 16
- Calcular  $-1 + 3(-1) - (-1)(-5)$   
A) -9  
B) -3  
C) 1  
D) 7

8. ¿Cuál de las siguientes expresiones es igual a la unidad?

- A)  $9/14 - 5/14$
- B)  $15/14 : 14/15$
- C)  $9/14 + 5/14$
- D)  $9/14 + 14/9$

9. Un depósito contiene 1.200 litros de agua, la mitad se emplea para beber, de la otra mitad, la cuarta parte se usa para riego y con el resto se llena una pileta, ¿cuántos litros de agua se ocuparon para llenar la pileta?

- A) 550
- B) 450
- C) 240
- D) 180

10. Si en 20 minutos leo los  $2/3$  de una página de un libro, ¿cuánto me demoraré en 10 páginas?

- A) 300 minutos
- B) 250 minutos
- C) 100 minutos
- D) 50 minutos

11. Si  $x = 0,125 / 0,0625$ , ¿Cuál de las siguientes relaciones es verdadera?

- A)  $x = 1/2$
- B)  $x < 0,5$
- C)  $x = 2$
- D)  $x > 4$

12. Diez veces la suma entre 0,4 y el producto entre 0,11 y 0,2 es igual a:

- A) 0,422
- B) 4,22
- C) 42,2
- D) 422

13. Calcular:  $2^2 + (-2)^2 - 3(-3)$

- A) 17
- B) 9
- C) 1
- D) -9

14. Si  $x = 2^2$  e  $y = 2$ , entonces  $x^y + y^x$  es:

- A)  $X^5$
- B)  $X^2$
- C)  $Y^5$
- D)  $Y^6$

15. Si  $a = b + 30^\circ$  y el suplemento de  $a$  mide  $80^\circ$ , entonces  $b$  mide:

- A)  $80^\circ$
- B)  $70^\circ$
- C)  $45^\circ$
- D)  $20^\circ$

16. A, O y B son puntos colineales, OE es bisectriz del ángulo AOD y OD es bisectriz del ángulo AOC. Si el ángulo AOE mide  $40^\circ$ , entonces el ángulo AOC mide:

- A)  $20^\circ$
- B)  $45^\circ$
- C)  $120^\circ$
- D)  $160^\circ$

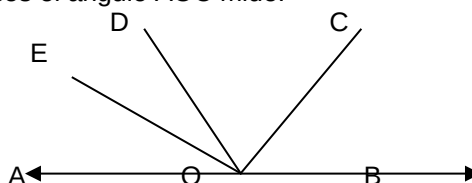

17. En la figura el triángulo ABC es equilátero y  $CB = CD$ . Si el ángulo ABD es  $130^\circ$ , entonces ¿cuál es el valor del ángulo x?

- A)  $20^\circ$
- B)  $40^\circ$
- C)  $60^\circ$
- D)  $140^\circ$

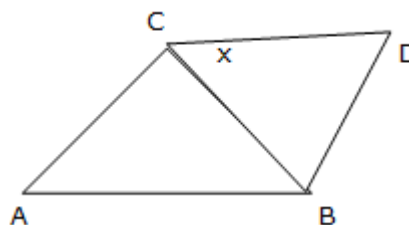

18. ¿Con cuántos vasos de 250 cc se llena un envase de 2,75 litros?

- A) 7
- B) 8
- C) 10
- D) 11

19. El Señor Pérez dispone de dos semanas y media para preparar una presentación, ¿A cuántos días equivale este tiempo?

- A) 15 días
- B) 17,5 días
- C) 18 días
- D) 25 días

20. En la figura el triángulo ABC es equilátero de perímetro  $6p$  cm, ABDE es un rectángulo y EB es un cuarto del lado del triángulo. El perímetro de la figura CADEBC es:

- A)  $10 p$  cm
- B)  $9 p$  cm
- C)  $7 p$  cm
- D)  $5 p$  cm

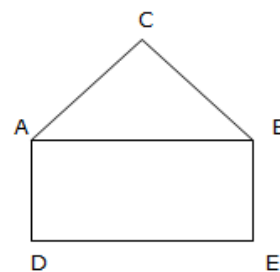

21. Si aumenta el valor del ancho de un rectángulo en 3 cm resulta un cuadrado cuya área es  $81 \text{ cm}^2$ , entonces, ¿Cuál es el área del rectángulo?

- A)  $27 \text{ cm}^2$
- B)  $36 \text{ cm}^2$
- C)  $54 \text{ cm}^2$
- D)  $98 \text{ cm}^2$

22. A Pablo le faltaron 20 metros para alcanzar a dar cuatro vueltas a una pista rectangular de 80 metros de largo por 60 metros de ancho. ¿Cuántos metros recorrió?

- A) 260
- B) 1120
- C) 1100
- D) 4480

23. Se tiene dos cuadrados, uno de área igual a  $49 \text{ cm}^2$  (cuadrado A) y el otro de área igual a  $100 \text{ cm}^2$ , (cuadrado B) ¿cuál es el perímetro total de la figura?

- A) 34 cm
- B) 49 cm
- C) 54 cm
- D) 58 cm

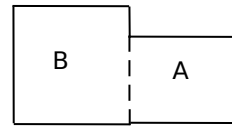

24. Tres números enteros consecutivos suman cero, ¿Cuál es el mayor de ellos?

- A) 3
- B) 1
- C) 0
- D) -1

25. ¿Cuántas veces el doble de  $a$  es igual a  $2a^2$  cuando  $a = 5$ ?

- A) 50
- B) 10
- C) 5
- D) 2

26. Si  $a = 35$ , entonces  $(90 - a) + (180 - a) =$

- A) 305
- B) 280
- C) 200
- D) 180

27. En una sala hay 36 alumnos, si 24 son mujeres, la razón entre hombres y mujeres es:

- A)  $1/2$
- B)  $36/12$
- C)  $24/36$
- D)  $24/12$

28. Marta quiere comprar manzanas, ¿cuánto tendría que pagar por 27 manzanas, si la docena sale \$240?

- A) \$300
- B) \$450
- C) \$540
- D) \$650

29. Carlos con \$400 puede comprar  $m$  Kg. de arroz, ¿Cuántos Kg. de arroz podrá comprar con \$1.000?

- A) 2,5 kg.
- B) 2,5 m kg.
- C) 25 m kg.
- D) 25 kg.

30. Si  $6 \text{ m}^2$  de alfombra valen \$24.000, ¿Cuánto tendrá que pagar una persona por  $44 \text{ m}^2$  de la misma alfombra?

- A) \$196.000
- B) \$185.000
- C) \$176.000
- D) \$146.000

31. La señora María va al supermercado con \$12.000 y gasta \$9.000 ¿con qué tanto por ciento del dinero regresa a la casa?

- A) 20%
- B) 25%
- C) 30%
- D) 75%

32. Para completar una unidad me falta el 80% de  $\frac{4}{5}$ , entonces ¿Cuánto es lo que tengo?

- A)  $\frac{12}{10}$
- B)  $\frac{10}{12}$
- C)  $\frac{9}{25}$
- D)  $\frac{32}{10}$

33. Una torta se divide en 4 partes iguales y cada parte se divide en 5 partes. ¿Qué porcentaje de la torta es uno de los trozos obtenidos?

- A)  $\frac{2}{10} \%$
- B)  $\frac{1}{5} \%$
- C) 5%
- D) 10%

34. Un pediatra en su consulta preguntó a las madres de 50 niños sobre la edad en meses en que sus hijos caminaron por primera vez, registrando los datos obtenidos en la siguiente tabla

Calcula la moda según los datos de la tabla:

- A) 20
- B) 18
- C) 12
- D) 10

Meses	Niños
9	1
10	4
11	9
12	16
13	11
14	8
15	1

35. El siguiente gráfico muestra el número de árboles plantados en un parque el año 2004 ¿Cuáles de las siguientes afirmaciones relativas a los datos del gráfico **no** es verdadera?

- a) Se plantaron un total de 37 árboles
- b) La media del número de árboles plantado es 7,4.
- c) Los peumos que se plantaron son 3 más que los robles plantados.
- d) La mediana del número de árboles plantados es 11.

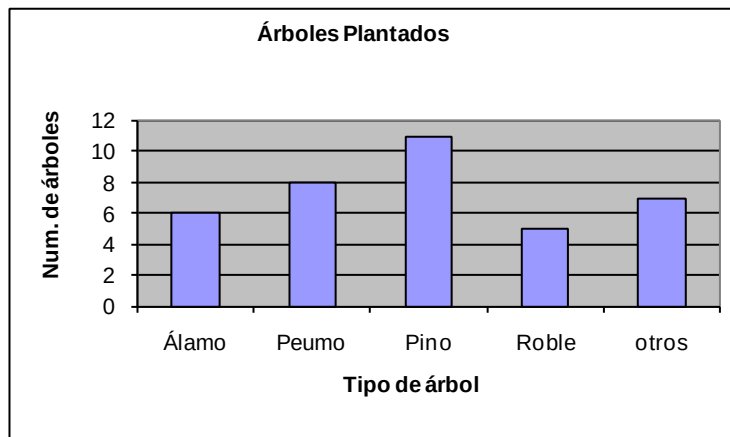



## RESULTADOS PRUEBA DIAGNÓSTICO LENGUAJE 4° BÁSICO “A” 2014

	CANTIDAD DE ALUMNOS EVALUADOS			19		
C U R S O	<b>REPORTE GENERAL DE CONTENIDOS</b>					
	PROMEDIO DEL CURSO			4,7		
	PUNTAJE SIMULADO			245		
	NIVEL GENERAL			INT		
	% DE LOGRO DE LA EVALUACION			67%		
	<b>SEGMENTACION</b>		<b>CANT</b>	<b>%</b>		
	INICIAL		4	21%		
	INTERMEDIO		14	74%		
	AVANZADO		1	5%		
	<b>CONTENIDOS</b>		<b>% LOGRO</b>			
	CONTENIDO 1		40%			
	CONTENIDO 2		34%			
	CONTENIDO 3		45%			
	CONTENIDO 4		37%			
	CONTENIDO 5					
<b>APRENDIZAJES CLAVES</b>						
<b>1.-</b>	<b>Extraer Información Literal de un texto</b>					
<b>2.-</b>	<b>Extraer información Inferencial a partir de la información de un texto</b>					
<b>3.-</b>	<b>Vocabulario: Reconocer el significado de expresiones en un contexto</b>					
<b>4.-</b>	<b>Reconocer el propósito de un texto</b>					



**RESULTADOS PRUEBA  
DIAGNÓSTICO  
4° BÁSICO “A” 2014  
POR NIVELES DE LOGRO**

SEGMENTACION DE CURSO - SEGÚN RESULTADOS EN		
INICIAL (4)	INTERMEDIO (14)	AVANZADO (1)
Acevedo Figueroa, Savka Yuyuniz	---	---
---	ÁLVAREZ CORREA ANAÍS CAMILA	---
---	DOMÍNGUEZ ALZAMORA ESTEFANÍA ANTONIETA	---
---	FERNANDEZ COOPMAN JOSÉ IGNACIO ISAIAS	---
---	GARCÍA HERNÁNDEZ FRANCISCA IGNACIA	---
---	GUZMÁN BRITO, MARÍA JESÚS AGUSTINA	---
---	HENRÍQUEZ ALARCÓN MARÍA ESPERANZA	---
---	HENRÍQUEZ CONCHA IGNACIO ANDRE	---
---	HERRERA MESSINA ALONSO IGNACIO	---
---	ILLANES MUÑOZ VICENTE FELIPE	---
---	ITURRIAGA DÍAZ JAVIERA HORTENCIA	---
---	---	LAM MAC-KAY MARTÍN ANDRÉS
LASTRA TAPIA HYARA ANTONIA	---	---
---	MARIMAN GÓMEZ KATRIEL AMARO	---
---	OLIVARES BERRÍOS CATALINA PAZ	---
---	OLIVARES MIRANDA PÍA ANDREA	---
---	PANCHILLO MENA IGNACIA GRISEL	---

PÉREZ VÁSQUEZ, BASTIÁN ESTEBAN	---	---
SUREDA VELÁSQUEZ, DIMITRI VALENTINI	---	---

## GRÁFICO EN % DE LOGROS POR CONTENIDOS

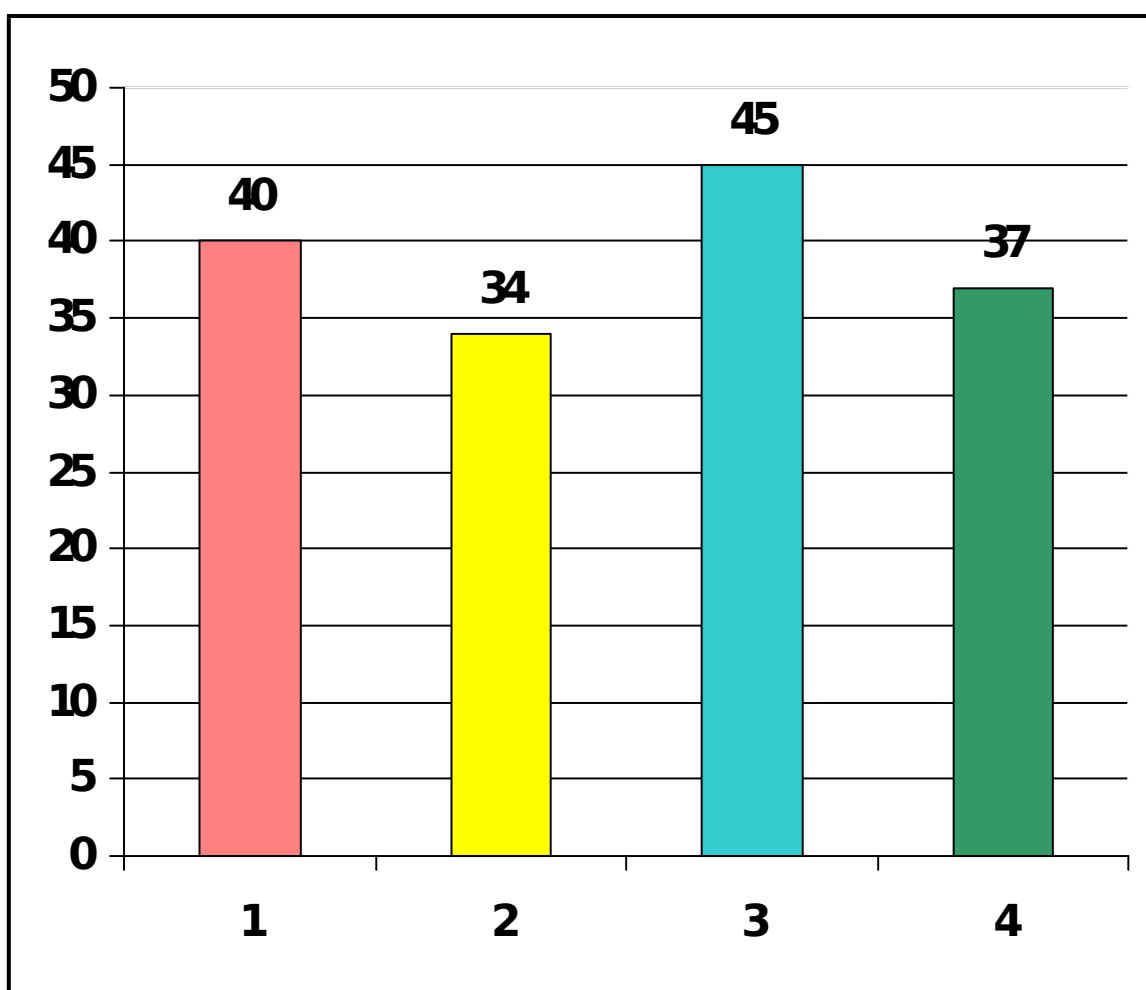

APRENDIZAJES CLAVES	
1.-	Extraer Información Literal de un texto
2.-	Extraer información Inferencial a partir de la información de un texto

3.-	<b>Vocabulario: Reconocer el significado de expresiones en un contexto</b>
4.-	<b>Reconocer el propósito de un texto</b>



## RESULTADOS PRUEBA DIAGNÓSTICO MATEMÁTICA 4° BÁSICO “A” 2014

	CANTIDAD DE ALUMNOS EVALUADOS	19
CURSO	<b>REPORTE GENERAL DE CONTENIDOS</b>	
	PROMEDIO DEL CURSO	5,2
	PUNTAJE SIMULADO	267
	NIVEL GENERAL	INT
	% DE LOGRO DE LA EVALUACION	75%
	<b>SEGMENTACION</b>	
	INICIAL	2      11%
	INTERMEDIO	15      79%
	AVANZADO	2      11%
	<b>CONTENIDOS</b>	
	<b>% LOGRO</b>	
CONTENIDO 1	42%	
CONTENIDO 2	41%	
CONTENIDO 3	45%	
CONTENIDO 4	42%	
CONTENIDO 5		

	<b>APRENDIZAJES CLAVES</b>
<b>1.-</b>	<b>Números y Operatoria</b>
<b>2.-</b>	<b>Patrones y Algebra</b>
<b>3.-</b>	<b>Geometría</b>
<b>4.-</b>	<b>Datos y Probabilidades</b>

## RESULTADOS POR ALUMNOS

		CONTENIDOS						
		<b>PRUEBA</b>				CONTENIDO 1	CONTENIDO 2	CONTENIDO 3
<b>ALUMNOS</b>		<b>NOTA</b>	<b>PTJE</b>	<b>NIVEL</b>	<b>% LOGRO</b>			
1	Acevedo Figueroa, Savka Yuyuniz	<b>3,9</b>	<b>213</b>	<b>INI</b>	56%	44%	33%	77%
2	ÁLVAREZ CORREA, ANAÍSCAMILA	<b>5,9</b>	<b>295</b>	<b>INT</b>	85%	67%	67%	100%
3	DOMÍNGUEZ ALZAMORA, ESTEFANÍA ANTONIETA	<b>5,3</b>	<b>271</b>	<b>INT</b>	78%	78%	67%	85%
4	FERNANDEZ COOPMAN, JOSÉ IGNACIO ISAIAS	<b>5,3</b>	<b>271</b>	<b>INT</b>	78%	78%	67%	77%
5	GARCÍA HERNÁNDEZ, FRANCISCA IGNACIA	<b>5,3</b>	<b>271</b>	<b>INT</b>	78%	78%	33%	85%
6	GUZMÁN BRITO, MARÍA JESÚS AGUSTINA	<b>6,2</b>	<b>308</b>	<b>AV</b>	89%	100%	100%	85%
7	HENRÍQUEZ ALARCÓN, MARÍA ESPERANZA	<b>4,8</b>	<b>251</b>	<b>INT</b>	70%	56%	67%	77%
8	HENRÍQUEZ CONCHA, IGNACIO ANDRE	<b>5,9</b>	<b>295</b>	<b>INT</b>	85%	78%	100%	85%
9	HERRERA MESSINA, ALONSO IGNACIO	<b>5,6</b>	<b>283</b>	<b>INT</b>	81%	78%	100%	77%
10	ILLANES MUÑOZ, VICENTE FELIPE	<b>5,3</b>	<b>271</b>	<b>INT</b>	78%	78%	100%	77%
11	ITURRIAGA DÍAZ, JAVIERA HORTENCIA	<b>5,1</b>	<b>263</b>	<b>INT</b>	74%	89%	100%	62%
12	LAM MAC-KAY, MARTÍN ANDRÉS	<b>6,4</b>	<b>316</b>	<b>AV</b>	93%	89%	100%	92%
13	LASTRA TAPIA, HYARA ANTONIA	<b>4,8</b>	<b>251</b>	<b>INT</b>	70%	78%	67%	62%

14	MARIMAN GÓMEZ KATRIEL AMARO		5,9	295	INT	85%	78%	67%	92%
15	OLIVARES BERRÍOS CATALINA PAZ		5,9	295	INT	85%	89%	67%	85%
16	OLIVARES MIRANDA, PÍA ANDREA		5,1	263	INT	74%	56%	100%	85%
17	PANCHILLO MENA IGNACIA GRISEL		4,8	251	INT	70%	78%	33%	69%
18	PÉREZ VÁSQUEZ BASTIÁN ESTEBAN		4,2	227	INT	63%	56%	67%	69%
19	SUREDA VELÁSQUEZ DIMITRI VALENTINI		3,4	188	INI	41%	44%	33%	46%
20									

## RESULTADOS POR NIVELES DE LOGROS

INICIAL (2)	INTERMEDIO (15)	AVANZADO (2)
Acevedo Figueroa, Savka Yuyuniz	---	---
---	ÁLVAREZ CORREA ANAÍS CAMILA	---
---	DOMÍNGUEZ ALZAMORA ESTEFANÍA ANTONIETA	---
---	FERNANDEZ COOPMAN JOSÉ IGNACIO ISAIAS	---
---	GARCÍA HERNÁNDEZ FRANCISCA IGNACIA	---
---	---	GUZMÁN BRITO, MARÍA JESÚS AGUSTINA
---	HENRÍQUEZ ALARCÓN MARÍA ESPERANZA	---
---	HENRÍQUEZ CONCHA IGNACIO ANDRE	---
---	HERRERA MESSINA ALONSO IGNACIO	---
---	ILLANES MUÑOZ VICENTE FELIPE	---
---	ITURRIAGA DÍAZ JAVIERA HORTENCIA	---
---	---	LAM MAC-KAY, MARTÍN ANDRÉS
---	LASTRA TAPIA, HYARA ANTONIA	---
---	MARIMAN GÓMEZ	---



	KATRIEL AMARO	
---	OLIVARES BERRÍOS CATALINA PAZ	---
---	OLIVARES MIRANDA PÍA ANDREA	---
---	PANCHILLO MENA IGNACIA GRISEL	---
---	PÉREZ VÁSQUEZ BASTIÁN ESTEBAN	---
SUREDA VELÁSQUEZ, DIMITRI VALENTINI	---	---
---	---	---

## GRÁFICO EN % DE LOGROS POR CONTENIDOS

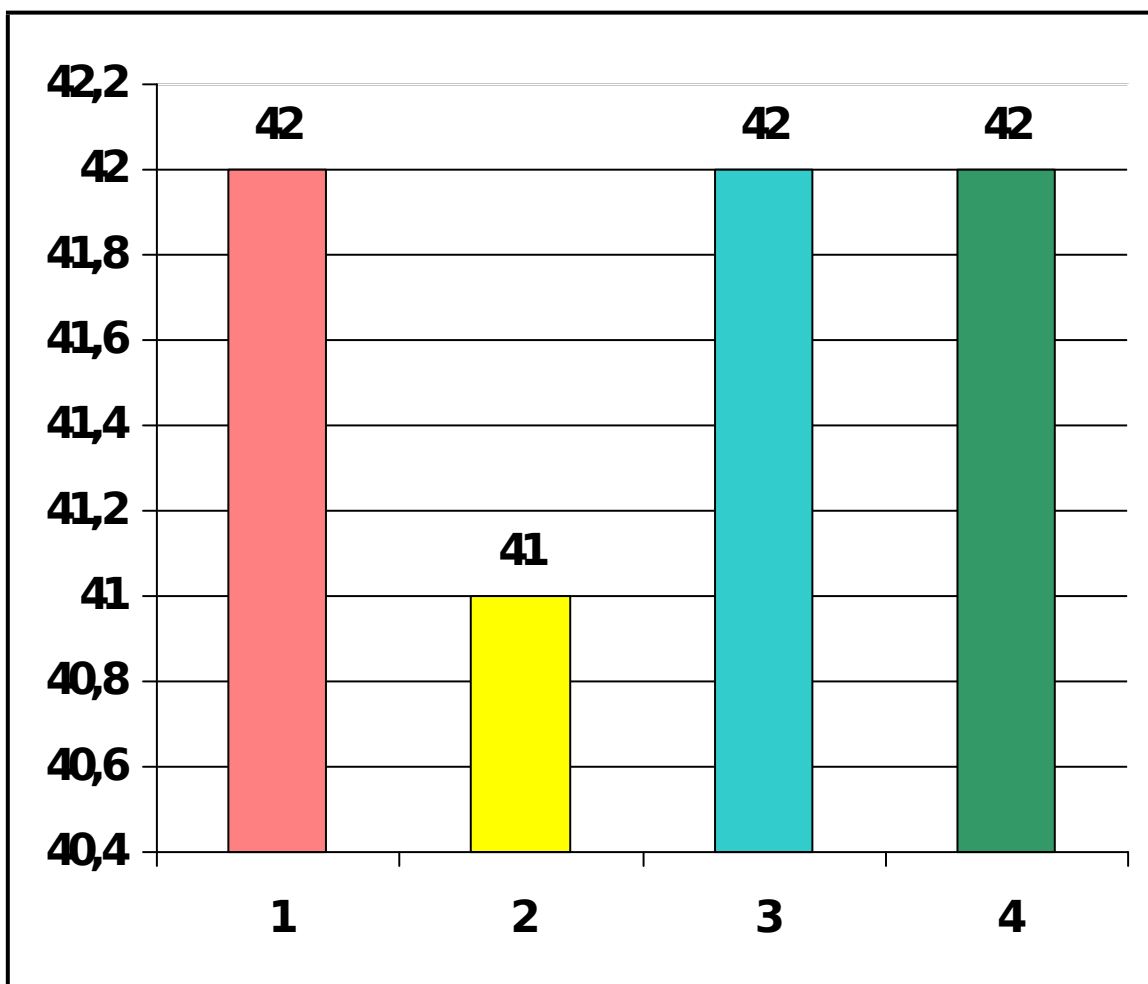

APRENDIZAJES CLAVES	
1.-	Números y Operatoria
2.-	Patrones y Algebra
3.-	Geometría
4.-	Datos y Probabilidades



## RESULTADOS PRUEBA DIAGNÓSTICO LENGUAJE 8° BÁSICO “A” 2014

CANTIDAD DE ALUMNOS EVALUADOS	31	
CURSO	<b>REPORTE GENERAL DE CONTENIDOS</b>	
	PROMEDIO DEL CURSO	<b>4,3</b>
	PUNTAJE SIMULADO	<b>228</b>
	NIVEL GENERAL	<b>INT</b>
	% DE LOGRO DE LA EVALUACION	<b>61%</b>
	<b>SEGMENTACION</b>	
	<b>INICIAL</b>	<b>14</b> <b>45%</b>
	<b>INTERMEDIO</b>	<b>16</b> <b>52%</b>
	<b>AVANZADO</b>	<b>1</b> <b>3%</b>
	<b>CONTENIDOS</b>	
<b>CONTENIDO 1</b>	<b>69%</b>	
<b>CONTENIDO 2</b>	<b>47%</b>	
<b>CONTENIDO 3</b>	<b>52%</b>	
<b>CONTENIDO 4</b>		

	<b>APRENDIZAJES CLAVES</b>
<b>1.-</b>	<b>Extraer Información a partir de un texto</b>
<b>3.-</b>	<b>Vocabulario: Reconocer el significado de expresiones en un contexto</b>
<b>4.-</b>	<b>Redacción</b>

## RESULTADOS POR ALUMNOS

		<b>PRUEBA</b>				CONTENIDO 1	CONTENIDO 2	CONTENIDO 3	CONTENIDO 4
<b>ALUMNOS</b>		<b>NOTA</b>	<b>PTJE</b>	<b>NIVEL</b>	<b>% LOGRO</b>				
1	ALVARADO VILLANUEVA NICOLÁS ALEXANDRE	5,4	275	INT	79 %	75 %	50 %	100 %	100 %
2	BAEZ PAVEZ, MARIA CONSUELO	4,3	231	INT	64 %	75 %	50 %	50 %	75 %
3	BARRIENTOS PEÑALOZA RODRIGO ALBERTO	5,9	295	INT	86 %	100 %	75 %	100 %	75 %
4	CAMPS GALLEGUILLOS SEBASTIÁN ANDRÉS	4,9	255	INT	71 %	75 %	50 %	100 %	75 %
5	CORSI AZOLAS, IAN FRANCO	4,3	231	INT	64 %	100 %	25 %	50 %	75 %
6	DUMES CASTILLO, JAIRON JOSUE	4,3	231	INT	64 %	50 %	50 %	100 %	75 %
7	GALLAGHER ANGULO FERNANDO TOMÁS	5,4	275	INT	79 %	75 %	75 %	50 %	100 %
8	GARCÍA HERNÁNDEZ JAVIERA ESPERANZA	5,9	295	INT	86 %	75 %	100 %	50 %	100 %
9	GONZÁLEZ CERDA CONSTANZA ANDREA	5,9	295	INT	86 %	50 %	100 %	100 %	100 %
10	GUTIÉRREZ SCHMIDT MARIANA MÓNICA	5,4	275	INT	79 %	75 %	50 %	100 %	100 %
11	GUZMÁN CABRERA, MATÍAS ALBERTO	5,9	295	INT	86 %	75 %	75 %	100 %	100 %
12	LAM MAC-KAY, MATÍAS SEBASTIÁN	4,9	255	INT	71 %	75 %	50 %	100 %	75 %
13	LAMAS AVENDAÑO, JOAQUÍN OMAR	5,4	275	INT	79 %	75 %	50 %	100 %	100 %
14	MARTÍNEZ GONZÁLEZ VICENTE ANTONIO	4,3	231	INT	64 %	100 %	25 %	100 %	50 %
15	MAUREIRA LINARES CONSTANZA ALEJANDR	3,7	203	INI	50 %	100 %	25 %		50 %
16	MENESES DIOMEDI MACARENA MELISA	5,9	295	INT	86 %	100 %	50 %	100 %	100 %



## RESULTADOS POR NIVELES DE LOGRO

INICIAL (14)	INTERMEDIO (16)	AVANZADO (1)
---	ALVARADO VILLANUEVA, NICOLÁS ALEXANDRE	---
---	BAEZ PAVEZ, MARIA CONSUELO	---
---	---	BARRIENTOS PEÑALOZA, RODRIGO ALBERTO
CAMPS GALLEGUILLLOS, SEBASTIÁN ANDRÉS	---	---
CORSI AZOLAS IAN FRANCO	---	---
DUMES CASTILLO, JAIRON JOSUE	---	---
---	GALLAGHER ANGULO FERNANDO TOMÁS	---
---	GARCÍA HERNÁNDEZ JAVIERA ESPERANZA	---
---	GONZÁLEZ CERDA CONSTANZA ANDREA	---
GUTIÉRREZ SCHMIDT, MARIANA MÓNICA	---	---
---	GUZMÁN CABRERA MATÍAS ALBERTO	---
LAM MAC-KAY MATÍAS SEBASTIÁN	---	---
---	LAMAS AVENDAÑO JOAQUÍN OMAR	---
---	MARTÍNEZ GONZÁLEZ VICENTE ANTONIO	---
MAUREIRA LINARES, CONSTANZA ALEJANDRA	---	---
---	MENESES DIOMEDI MACARENA MELISA	---

---	MUÑOZ AGUILAR AGUSTÍN RODRIGO	---
OBREQUIZ BERSEZIO, MAXIMILIANO ANDRÉS	---	---
OYARCE URÍZAR CATALINA ANDREA	---	---
PANTOJA RIELLEY, BENJAMÍN ALONSO	---	---
---	ROJAS RIQUELME SEBASTIÁN IGNACIO	---
---	RUIZ IBACETA, PAULA JAVIERA	---
---	SÁNCHEZ MARDONEZ BENJAMÍN	---
---	TORRES SARMIENTO JAVIER NICOLÁS	---
TUSSOMBA PONCE, EDWARD HARLEN	---	---
URRUTIA LETELIER, JAVIERA INÉS	---	---
VARGAS CAMPILLO, FELIPE EDUARDO	---	---
VICENCIO ORELLANA, IVÁN ANTONIO	---	---
---	SANTANDER CRISTI RODOLFO IGNACIO	---
---	ARMIJO OVIEDO FABIÁN IGNACIO	---
OLMOS GOMEZ FELIPE ALBERTO	---	---
---	---	---

## GRÁFICO EN % DE LOGROS POR APRENDIZAJES CLAVES

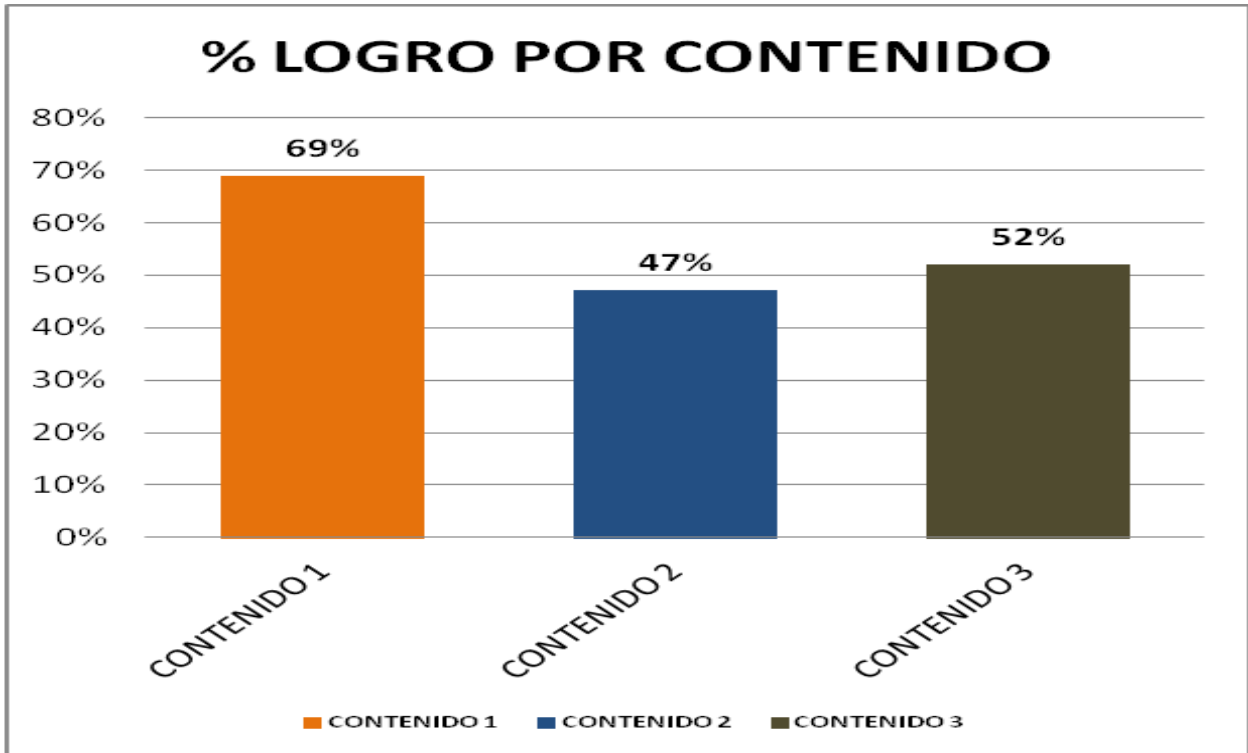

<b>APRENDIZAJES CLAVES</b>	
1.-	<b>Extraer Información de un texto</b>
3.-	<b>Vocabulario: Reconocer el significado de expresiones en un contexto</b>
4.-	<b>Redacción</b>



## RESULTADOS PRUEBA



# DIAGNÓSTICO MATEMÁTICA 8° BÁSICO “A” 2014

	CANTIDAD DE ALUMNOS EVALUADOS			31	
<b>C U R S O</b>	<b>REPORTE GENERAL DE CONTENIDOS</b>				
	PROMEDIO DEL CURSO			4,2	
	PUNTAJE SIMULADO			226	
	NIVEL GENERAL			INT	
	% DE LOGRO DE LA EVALUACION			61%	
	<b>SEGMENTACION</b>		<b>CANT</b>	<b>%</b>	
	INICIAL		13	42%	
	INTERMEDIO		17	55%	
	AVANZADO		1	3%	
	<b>CONTENIDOS</b>		<b>% LOGRO</b>		
	CONTENIDO 1		63%		
	CONTENIDO 2		70%		
	CONTENIDO 3		51%		
CONTENIDO 4		58%			
CONTENIDO 5		24%			
CONTENIDO 6					

	<b>APRENDIZAJES CLAVES</b>
<b>1.-</b>	<b>Números y Operaciones</b>
<b>2.-</b>	<b>Patrones y Algebra</b>
<b>3.-</b>	<b>Geometría</b>
<b>4.-</b>	<b>Medición</b>
<b>5.-</b>	<b>Datos y Probabilidades</b>

RESULTADOS POR ALUMNOS



1	ALVARADO VILLANUEVA, NICOLÁS ALEXANDRE	5,5	279	INT	80%	73%	80%	75%	100%	100%	100%
2	BAEZ PAVEZ, MARIA CONSUELO	4,9	255	INT	71%	73%	70%	75%	75%	75%	50%
3	BARRIENTOS PEÑALOZA, RODRIGO ALBERTO	6,1	304	AV	89%	80%	100%	100%	100%	100%	50%
4	CAMPS GALLEGUILLOS SEBASTIÁN ANDRÉS	3,8	208	INI	54%	47%	90%	25%	25%	25%	50%
5	CORSI AZOLAS, IAN FRANCO	3,7	203	INI	51%	47%	70%		75%	75%	50%
6	DUMES CASTILLO JAIRON JOSUE	3,7	203	INI	51%	67%	50%	25%	25%	25%	50%
7	GALLAGHER ANGULO FERNANDO TOMÁS	4,6	243	INT	69%	73%	90%	25%	50%	50%	50%
8	GARCÍA HERNÁNDEZ JAVIERA ESPERANZA	4,4	235	INT	66%	80%	70%	50%	25%	25%	50%
9	GONZÁLEZ CERDA CONSTANZA ANDREA	5,3	271	INT	77%	87%	70%	75%	75%	75%	50%
10	GUTIÉRREZ SCHMIDT MARIANA MÓNICA	3,5	193	INI	46%	60%	50%	25%			50%
11	GUZMÁN CABRERA MATÍAS ALBERTO	4,0	218	INT	60%	67%	60%	75%	25%	25%	50%
12	LAM MAC-KAY, MATÍAS SEBASTIÁN	3,8	208	INI	54%	73%	70%				50%
13	LAMAS AVENDAÑO JOAQUÍN OMAR	3,7	203	INI	51%	47%	60%	50%	75%	75%	
14	MARTÍNEZ GONZÁLEZ VICENTE ANTONIO	4,9	255	INT	71%	80%	80%	25%	75%	75%	50%
15	MAUREIRA LINARES CONSTANZA ALEJANDRA	4,0	218	INT	60%	53%	60%	100%	50%	50%	50%
16	MENESES DIOMEDI MACARENA MELISA	4,4	235	INT	66%	80%	90%	25%	25%	25%	
17	MUÑOZ AGUILAR	3,8	208	INI	54%	47%	60%	75%	75%	75%	50%

	AGUSTÍN RODRIGO							%	%	0%
18	OBREQUIZ BERSEZIO MAXIMILIANO ANDRÉS	3,6	198	INI	49%	53%	70%	25%	25%	50%
19	OYARCE URÍZAR CATALINA ANDREA	4,4	235	INT	66%	80%	70%	50%	50%	50%
20	PANTOJA RIELLEY BENJAMÍN ALONSO	3,8	208	INI	54%	47%	70%	75%	50%	50%
21	ROJAS RIQUELME SEBASTIÁN IGNACIO	5,1	263	INT	74%	80%	90%	50%	75%	50%
22	RUIZ IBACETA, PAULA JAVIERA	4,2	227	INT	63%	67%	70%	50%	75%	
23	SÁNCHEZ MARDONEZ BENJAMÍN	4,2	227	INT	63%	67%	60%	75%	75%	50%
24	TORRES SARMIENTO JAVIER NICOLÁS	4,4	235	INT	66%	67%	70%	75%	75%	50%
25	TUSSOMBA PONCE EDWARD HARLEN	3,6	198	INI	49%	53%	50%	50%	50%	
26	URRUTIA LETELIER JAVIERA INÉS	3,4	188	INI	43%	20%	70%	50%	75%	
27	VARGAS CAMPILLO FELIPE EDUARDO	3,9	213	INI	57%	60%	70%	50%	50%	
28	VICENCIO ORELLANA IVÁN ANTONIO	4,0	218	INT	60%	60%	70%	25%	100%	
29	SANTANDER CRISTI RODOLFO IGNACIO	4,0	218	INT	60%	53%	60%	75%	100%	
30	ARMIJO OVIEDO FABIÁN IGNACIO	3,9	213	INI	57%	40%	90%	50%	75%	
31	OLMOS GOMEZ, FELIPE ALBERTO	4,0	218	INT	60%	80%	50%	50%	50%	

## RESULTADOS POR NIVELES DE LOGRO

INICIAL (13)	INTERMEDIO (17)	AVANZADO (1)
---	ALVARADO VILLANUEVA, NICOLÁS ALEXANDRE	---
---	BAEZ PAVEZ, MARIA CONSUELO	---
---	---	BARRIENTOS PEÑALOZA, RODRIGO ALBERTO
CAMPS GALLEGUILLLOS, SEBASTIÁN ANDRÉS	---	---

CORSI AZOLAS IAN FRANCO	---	---
DUMES CASTILLO, JAIRON JOSUE	---	---
---	GALLAGHER ANGULO FERNANDO TOMÁS	---
---	GARCÍA HERNÁNDEZ JAVIERA ESPERANZA	---
---	GONZÁLEZ CERDA CONSTANZA ANDREA	---
GUTIÉRREZ SCHMIDT, MARIANA MÓNICA	---	---
---	GUZMÁN CABRERA MATÍAS ALBERTO	---
LAM MAC-KAY MATÍAS SEBASTIÁN	---	---
LAMAS AVENDAÑO, JOAQUÍN OMAR	---	---
---	MARTÍNEZ GONZÁLEZ VICENTE ANTONIO	---
---	MAUREIRA LINARES CONSTANZA ALEJANDRA	---
---	MENESES DIOMEDI MACARENA MELISA	---
MUÑOZ AGUILAR, AGUSTÍN RODRIGO	---	---
OBREQUIZ BERSEZIO, MAXIMILIANO ANDRÉS	---	---
---	OYARCE URÍZAR CATALINA ANDREA	---
PANTOJA RIELLEY, BENJAMÍN ALONSO	---	---
---	ROJAS RIQUELME SEBASTIÁN IGNACIO	---
---	RUIZ IBACETA, PAULA JAVIERA	---
---	SÁNCHEZ MARDONEZ	---

	BENJAMÍN	
---	TORRES SARMIENTO, JAVIER NICOLÁS	---
TUSSOMBA PONCE, EDWARD HARLEN	---	---
URRUTIA LETELIER, JAVIERA INÉS	---	---
VARGAS CAMPILLO, FELIPE EDUARDO	---	---
---	VICENCIO ORELLANA, IVÁN ANTONIO	---
---	SANTANDER CRISTI, RODOLFO IGNACIO	---
ARMIJO OVIEDO, FABIÁN IGNACIO	---	---
---	OLMOS GOMEZ, FELIPE ALBERTO	---
---	---	---

## GRÁFICO EN % DE LOGROS POR APRENDIZAJES CLAVES



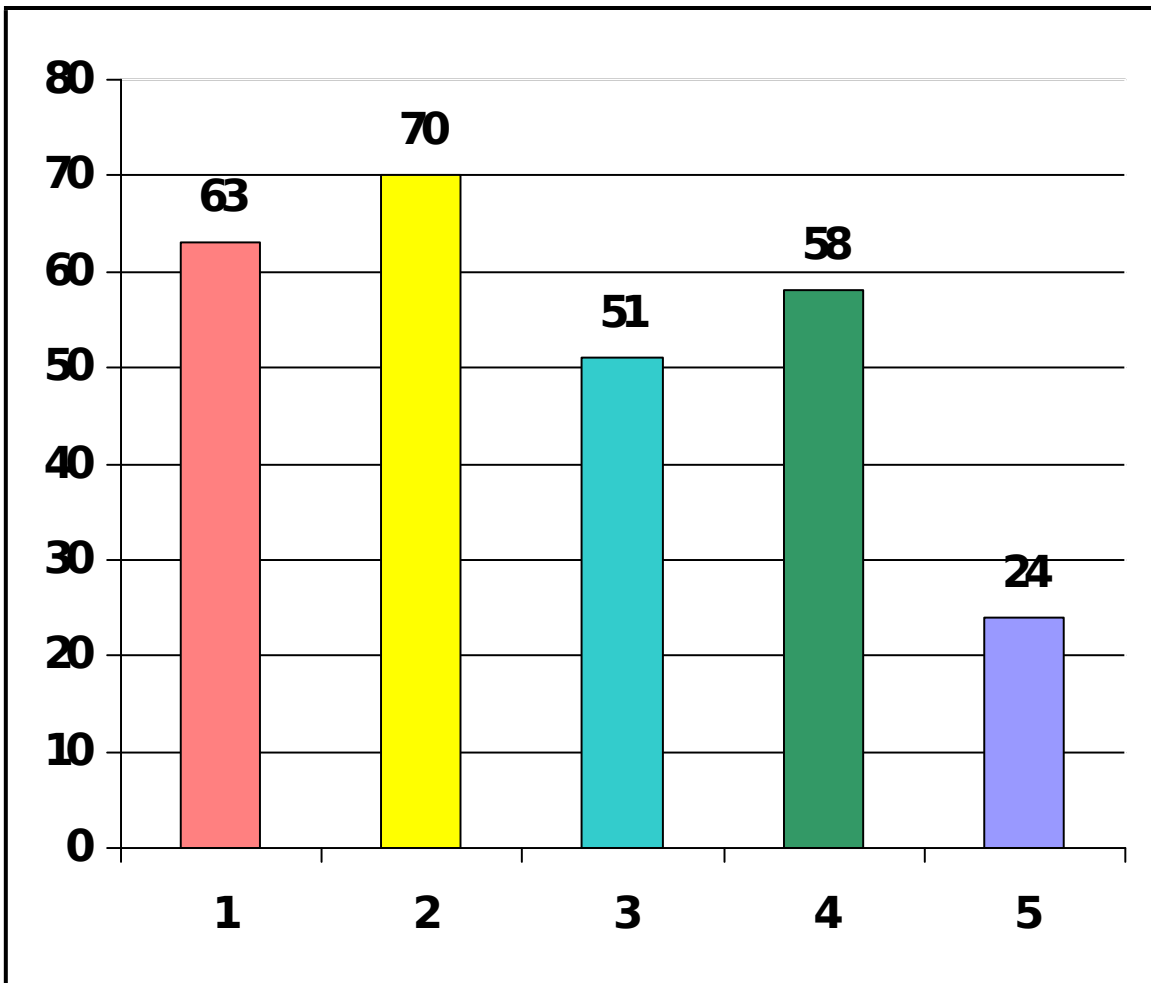

	<b>APRENDIZAJES CLAVES</b>
<b>1.-</b>	<b>Números y Operaciones</b>
<b>2.-</b>	<b>Patrones y Algebra</b>
<b>3.-</b>	<b>Geometría</b>
<b>4.-</b>	<b>Medición</b>
<b>5.-</b>	<b>Datos y Probabilidades</b>